

TUNNEL À OUVERTURE VARIABLE

Contest[®] 

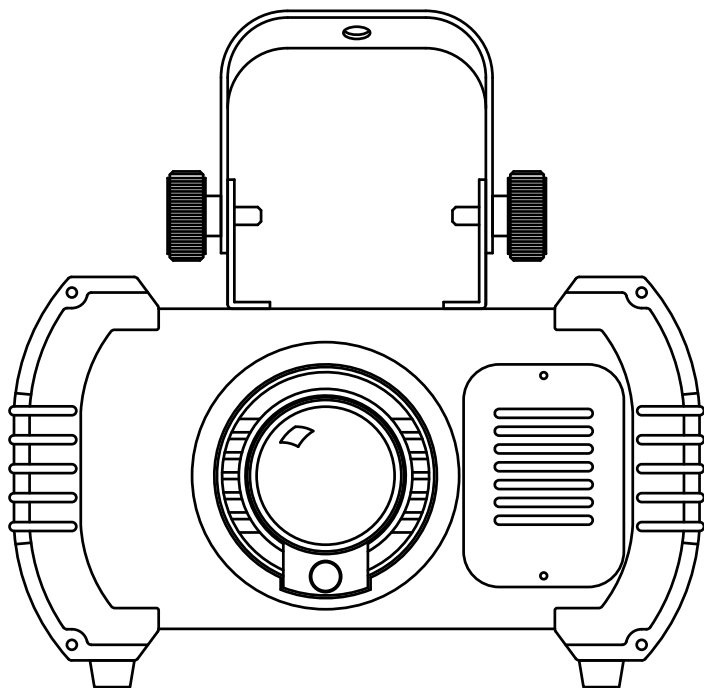

King

GUIDE DE L'UTILISATEUR

8830 - Version 1.0 Décembre 2006

1 - Instructions de sécurité

- Toute personne ayant à faire avec le montage, la mise en service, le maniement et l'entretien de cet appareil doit être suffisamment qualifiée et suivre les instructions contenues dans ce mode d'emploi.
- Cet appareil a quitté les ateliers de fabrication dans un état irréprochable. Pour le maintenir dans cet état et assurer son bon fonctionnement sans danger, l'utilisateur doit suivre les instructions de sécurité et les mises en garde contenues dans ce manuel.
- Tout dommage occasionné par la non-observation de ce mode d'emploi annule la garantie.
- Tout dommage résultant d'une modification sur l'appareil n'est pas couvert par la garantie.
- Ne laissez pas les câbles d'alimentation en contact avec d'autres câbles. Soyez prudent, lorsque vous manipulez les câbles et les connexions, vous êtes soumis à des risques d'électrocution ! Ne manipulez jamais les parties sous tension avec les mains mouillées !
- Assurez vous que la tension électrique ne soit pas supérieure à celle indiquée sur la plaque signalétique de l'appareil. Mettez le câble d'alimentation seulement dans des prises adaptées.
- La fiche secteur doit toujours être branchée en dernier lieu. La fiche secteur doit être accessible après l'installation de l'appareil.
- Prenez garde de ne pas coincer ou abîmer le câble d'alimentation. Contrôlez l'appareil et les câbles d'alimentation régulièrement.
- Débranchez l'appareil lorsque vous ne l'utilisez pas et avant de le nettoyer. Pour ce faire, utilisez les surfaces de maintien sur la fiche, ne tirez jamais sur le câble.
- La construction de l'appareil est conforme aux normes de sécurité de catégorie I. Il faut donc relier celui-ci à la terre (câble jaune/vert).Les connexions électriques sont à faire effectuer par un installateur agréé.
- Le branchement au secteur et l'entretien doivent être effectués par le personnel qualifié.

2 - Précautions d'utilisation

- NE PAS verser de liquide inflammable à l'intérieur de l'appareil.
- En cas de déversement d'un liquide quel que soit, DECONNECTER immédiatement l'appareil du réseau électrique.
- Stopper immédiatement l'utilisation de cet appareil en cas de sérieux problèmes et contacter votre revendeur agréé le plus rapidement possible.
- NE PAS ouvrir l'appareil, aucune pièce de substitution ne se trouve à l'intérieur.
- NE JAMAIS essayer de réparer vous-même. Les réparations effectuées par une ou des personnes non qualifiées peuvent entraîner une augmentation des problèmes, contacter votre revendeur le plus proche.
- Cet appareil n'a pas été prévu pour un usage domestique.
- Après avoir retiré les protections d'emballage, vérifier que l'appareil est en excellente condition et qu'aucune marque de choc n'est visible.
- Les protections d'emballage (sac en plastique, mousse polystyrène, agrafes etc..) DOIVENT être stockées hors de portée des enfants.
- Cet appareil est destiné à un usage par un adulte, ne pas laisser entre les mains des enfants.
- NE PAS utiliser cet appareil sous la pluie
- Lors du changement des lampes, DECONNECTER l'appareil du secteur et attendre son refroidissement. Danger de brûlure! L'appareil peut atteindre des températures élevées lors de son fonctionnement.

Protection de l'environnement :

L'environnement est une cause que défend HITMUSIC, nous commercialisons uniquement des produits propres, conformes aux normes ROHS.

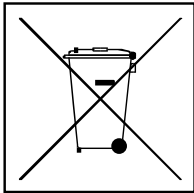

Votre produit est composé de matériaux qui doivent être recyclés, ne le jetez pas dans votre poubelle, apportez-le dans un centre de collecte sélective mis en place à proximité de votre résidence. Les centres de services agréés vous reprendront votre appareil en fin de vie afin de procéder à sa destruction dans le respect des règles de l'environnement.

Pour plus de renseignements <http://www.hitmusic.fr/directives-deeee.php>.

3 - Spécifications techniques

- Alimentation : AC 120V 60Hz ou 230 - 250V 50 Hz - 60Hz.
- Lampe : ELC 24V 250W.
- 3 moteurs pas à pas contrôlés par microprocesseur.
- 14 gobos plus ouvert et, 14 couleurs plus blanc.
- Programmation interne pour fonctionnement autonome.
- Filtres dichroïques de haute qualité.
- Fonction black-out.
- Economiseur de lampe : extinction automatique de la lampe au bout de 10 secondes sans impulsion sonore.
- Focus manuel.
- Trappe d'accès à la lampe.
- Contrôle et adresse DMX standard.
- Ces appareils peuvent être reliés les uns aux autres en mode MASTER / SLAVE et seront synchronisés sur un programme intégré.
- Mouvement et vitesse contrôlés automatiquement par la sensibilité sonore.
- Continuité du signal DMX en cas de coupure.
- L.E.D. indiquant la réception du signal DMX ou de l'impulsion sonore.
- Ventilation forcée.
- Dimension : 360 x 330 x 240 mm
- Poids : 9.1 kg.

4 - Description

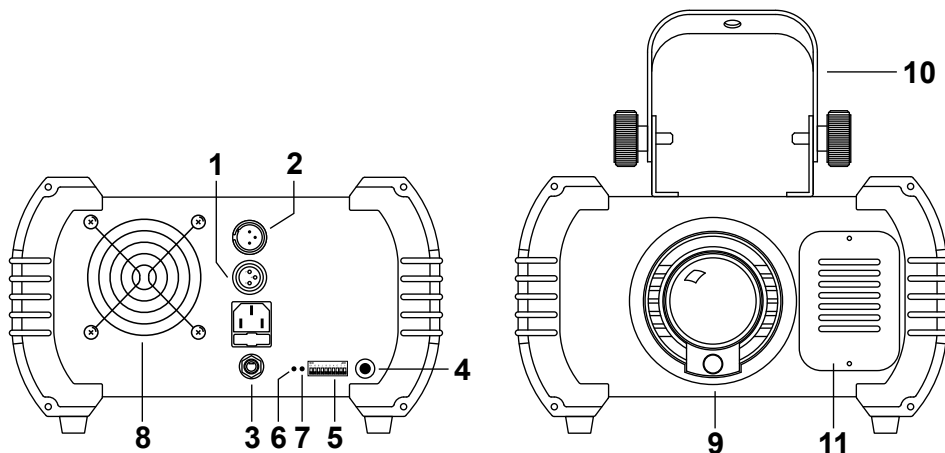

1- Entrée DMX.

Fiche XLR mâle. PIN1=Masse /PIN2=signal -/PIN3=signal +.

Si vous utilisez un appareil avec une sortie DMX de 5 broches, vous devrez utiliser un adaptateur de 5 vers 3 broches.

2- Sortie DMX.

Fiche XLR femelle. PIN1=Masse /PIN2=signal -/PIN3=signal +.

3- Remote control.

Châssis jack 6.35 mm utilisé pour relier l'appareil à la télécommande EASY-2.

4- microphone intégré pour l'impulsion sonore.

5- Dip-switches (commutateurs).

Ce dispositif dipswitch 1-9 permet d'assigner l'appareil pour un fonctionnement en DMX. Le canal 1 est l'adresse de départ. Si tous les commutateurs de 1 à 9 sont éteints, l'appareil installera automatiquement ces propres canaux DMX. Le commutateur 10 permet de passer en mode master/slave sur l'appareil.

6 - LED rouge.

Clignote quand l'appareil est sous-tension, et s'éteint quand l'appareil est hors-tension.

7 - LED verte : signal DMX/ Impulsions sonores:

Cette LED s'allume quand l'appareil reçoit le signal DMX et s'éteint quand il ne reçoit aucun signal.

8 - Ventilation forcée.

9 - Lentille optique avec focus manuel.

La molette située sous la lentille vous permet de régler manuellement le focus.

10 - Lyre d'accroche.

Deux molettes de chaque côté de la lyre permettent de fixer sa position.

11 - Trappe d'insertion de la lampe.

Ouvrez la trappe en dévissant les vis qui maintiennent cette trappe.

.5 - Mise en place de la lampe

Utilisez uniquement une lampe halogène ELC 24V 250W.

En cas de remplacement ou installation de la lampe veuillez respecter les consignes suivantes :

- Ne touchez pas les éclats en cas d'éclatement de la lampe (risques de brûlures, coupures, etc..)
- N'ouvrez l'appareil que si la température de la lampe est égale à la température ambiante.

Pour mettre en place une lampe, suivre la procédure suivante :

- 1 - Déconnectez l'appareil du réseau électrique.
- 2 - Attendez si nécessaire que le projecteur ait atteint la température ambiante ($\pm 20^{\circ} \text{C}$).
- 3 - Dévissez à l'aide d'un tournevis cruciforme les vis de maintien de la trappe d'insertion de la lampe sur la façade de l'appareil.
- 4 - Enlevez délicatement la plaque.
- 5 - Assurez vous encore une fois que le projecteur est froid.
- 6 - Ecartez délicatement les deux languettes du support de la lampe halogène, tout en tirant la lampe vers vous.
- 7 - Retirez la lampe de la douille en tirant délicatement vers vous.
- 8 - Placez la nouvelle lampe dans la douille en maintenant la lampe par son embase.
- 9 - Insérez la lampe dans son support.
- 10 - Remplacez la plaque.
- 11 - Revissez les vis qui maintiennent la plaque fermée.

Ouverture du Faisceau

6 - Utilisation

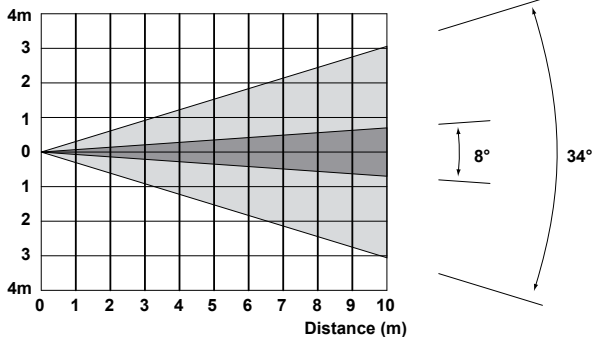

Vous pouvez utiliser la télécommande de trois façons.

A. La fonction pré programmée MASTER/SLAVE

B. Télécommande EASY - 2

C. Assignation DMX

Vous n'avez pas besoin d'éteindre l'appareil pour changer les switches, un nouveau paramétrage des dipswitches sera immédiatement pris en compte. A chaque fois que vous allumez votre appareil, les moteurs reviendront à leur position par défaut et vous pourrez entendre un peu de bruit pendant 20 secondes, c'est la phase d'initialisation. Ensuite l'appareil sera prêt à recevoir le signal DMX ou les impulsions sonores.

A. La fonction MASTER/SLAVE

En reliant les connexions MASTER/SLAVE des appareils, le premier appareil contrôlera les suivants.

Cette fonction vous permet de réaliser des effets de lumière synchronisés.

Vous saurez quel appareil est le maître (MASTER, celui qui contrôle), parce qu'aucun jack ne sera branché à l'entrée jack du DMX et la LED verte clignotera avec la musique. Les autres appareils esclaves (SLAVE) auront leurs câbles DMX branchés aux entrées DMX et leurs LED seront constamment allumées.

Les DIPSWITCHES 1 à 9 ne sont pas utilisés en mode MASTER/SLAVE.

- Mouvements inversés

Quand le dipswitch 10 est sur OFF, l'appareil fonctionne normalement, et quand il est sur ON les mouvements sont inversés.

Mettre sur ON le dipswitch 10 sur les appareils esclaves vous obtenez ainsi des mouvements inversés, tout en conservant une synchronisation sur les couleurs et les gobos.

En fonctionnement DMX le dipswitch 10 doit être positionné sur OFF.

B - Fonctionnement avec la télécommande EASY - 2 (en option)

La télécommande EASY - 2 est simple d'utilisation, facile à installer et peut piloter jusqu'à 4 appareils synchronisés. Branchez votre télécommande dans le châssis jack 6.35, puis reliez les autres appareils via les fiches XLR comme pour un câblage DMX classique. Grâce à cette télécommande vous pouvez accéder aux différentes fonctions suivantes ; black-out, strobe/next, et fast/slow.

STAND - BY	Blackout		
FUNCTION	Sélection des gobos (le reflecteur tourne sur la programmation)	Sélection des gobos (le reflecteur reste en mode impulsion sonore)	Strobe sur gobo/couleur, puis en blanc.
MODE	FAST (RAPIDE) mouvements rapides. La L.E.D. est éteinte	SLOW (LENT) mouvements lents. La L.E.D. est allumée.	MANUEL (appui long).

C - Assignment DMX.

Si vous utilisez une télécommande DMX pour contrôler vos appareils, vous devez relier vos appareils les uns aux autres via les fiches XLR. Dans le cas d'une boucle DMX de grande longueur (plus de 100 m) il est recommandé d'utiliser un circuit bouchon (avec une résistance de 120 Ohm soudée entre les broches 2 et 3 d'une fiche XLR). Chaque appareil doit avoir une adresse pour recevoir les informations qui lui sont envoyées par la télécommande. L'adresse peut se situer entre 0 - 511.

L'adresse DMX se paramètre sur les dipswitches 1 à 9, référez vous au tableau ci-dessous pour connaître les correspondances entre les dipswitches et les valeurs d'adresse.

Dipswitches	#1	#2	#3	#4	#5	#6	#7	#8	#9
Valeur décimale	1	2	4	8	16	32	64	128	256

Exemples:

Adresse 5: enclenchez les dipswitches #1 et #3 (valeurs 1+4 = 5)

Adresse 9 : enclenchez les dipswitches #1 et #4 (valeurs 1+8 = 9)

Si vous voulez que deux appareils fonctionnent de la même façon, vous pouvez paramétrer les dipswitches pour deux appareils sur la même adresse.

7 - Valeurs DMX des canaux

Canal 1 - SHUTTER

DMX	
0 - 15	Stop
16 - 135	Strobe à vitesse croissante
136 - 255	Gobo shake à vitesse croissante

Canal 2 - GOBO / COULEUR

DMX	
0 - 7	Blackout
8 - 15	Ouvert
16 - 23	Gobo 1 / Bleu
24 - 31	Gobo 2 / Orange
32 - 39	Gobo 3 / Bleu
40 - 47	Gobo 4 / Ambre
48 - 55	Gobo 5 / Magenta
56 - 63	Gobo 6 / Vert et Rose
64 - 71	Gobo 7 / Rouge
72 - 79	Gobo 8 / Cyan
80 - 87	Gobo 9 / Rouge
88 - 95	Gobo 10 / Magenta
96 - 103	Gobo 11 / Vert
104 - 111	Gobo 12 / Quatre couleurs
112 - 119	Gobo 13 / Rouge
120 - 127	Gobo 14 / Jaune
128 - 255	Rainbow gobo à vitesse croissante

Canal 3 - ROTATION DU FAISCEAU

DMX	
0 - 9	Stop
10 - 120	Rotation du faisceau dans le sens inverse des aiguilles d'une montre à vitesse croissante.
121 - 134	Stop
135 - 245	Rotation du faisceau dans le sens des aiguilles d'une montre à vitesse croissante.
246 - 255	Stop

Canal 4 - OUVERTURE DU FAISCEAU

DMX	
0 - 159	Ouverture du faisceau de fin à large
160 - 255	Alternance faisceau fin / faisceau large à vitesse croissante

La société CONTEST apporte le plus grand soin à la fabrication de ses produits pour vous garantir la meilleure qualité. Des modifications peuvent donc être effectuées sans notification préalable. C'est pourquoi les caractéristiques techniques et la configuration physique des produits peuvent différer des spécifications et illustrations présentées dans ce manuel.