

**Contest**<sup>®</sup>

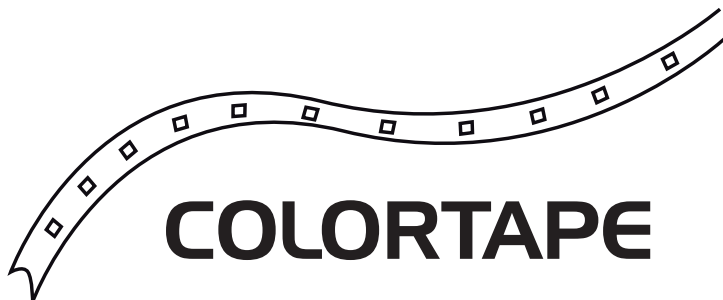

**SYTEME DE RUBAN À LED**



**COLORTAPE**

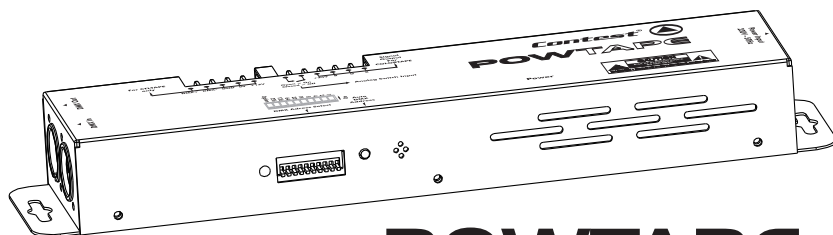

**POWTAPE**

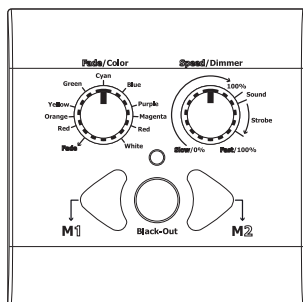

**CTLTape**

**GUIDE DE L'UTILISATEUR**

9582/9583/9584 - Version 1.0 Décembre 2009

## 1 - Instructions de sécurité

### 1.1 - Symboles utilisés



Le symbole **IMPORTANT** signale une recommandation d'utilisation importante.



Le symbole **CAUTION** signale un risque de dégradation du produit.



Le symbole **WARNING** signale un risque d'atteinte à l'intégrité physique de l'utilisateur et de toute autre personne présente.

Le produit peut de plus être endommagé.

### 1.2 - Information importantes de sécurité



Cet appareil a été créé pour fonctionner en lieu chauffé et isolé de toute forme d'humidité ou de projection d'eau. Toute utilisation en lieu humide, non-protégé, ou soumis à des variations de températures importantes peut représenter un risque tant pour l'appareil que pour toute personne à proximité.

**ATTENTION : Seul le COLORTAPE peut être utilisé en extérieur.**



Cet appareil contient à l'intérieur de son boîtier, des parties non isolées sous tensions suffisamment élevées pour représenter un risque de choc électrique. Vous ne devez en aucun cas réaliser la maintenance de cet appareil lorsque celui-ci est sous tension.



Seuls les services techniques compétents et reconnus par Hitmusic sont habilités à réaliser la maintenance de cet appareil. Les gestes courants d'entretien doivent respecter les précautions de ce manuel.



**CAUTION**  
RISK OF ELECTRIC SHOCK  
DO NOT OPEN



**ATTENTION :** Afin de réduire les risques de chocs électriques, ne retirez jamais les capots. Il n'y a aucune pièce réparable par l'utilisateur à l'intérieur. Contactez un service technique compétent pour la maintenance de cet appareil.



#### Risque d'électrocution

Afin de prévenir les risques d'électrocution, n'utilisez pas de rallonge, de prise multiple ou tout autre système de raccordement sans que les parties métalliques en contact soient complètement hors de portée.



#### Protection de l'environnement

L'environnement est une cause que défend HITMUSIC, nous commercialisons uniquement des produits propres, conformes aux normes ROHS.

Votre produit est composé de matériaux qui doivent être recyclés, ne le jetez pas dans votre poubelle, apportez-le dans un centre de collecte sélective mis en place à proximité de votre résidence. Les centres de services agréés vous reprendront votre appareil en fin de vie afin de procéder à sa destruction dans le respect des règles de l'environnement.

Pour plus de renseignements <http://www.hitmusic.fr/directives-deee.php>.

## 1.3 - Instructions et recommandations

**1 - Lisez les instructions :** Il est conseillé de bien lire toutes les instructions d'utilisation et de fonctionnement avant l'utilisation de l'appareil.

**2 - Conservez les instructions :** Il est conseillé de conserver les instructions d'utilisation et de fonctionnement lors de vos utilisations de ce produit.

**3 - Considérez les avertissements :** Il est conseillé de bien prendre en compte tous les avertissements et toutes les instructions de fonctionnement du produit.

**4 - Suivez les instructions :** Il est conseillé de bien suivre toutes les instructions de fonctionnement et d'utilisation.

**5 - Eau et humidité :** N'utilisez pas cet appareil à proximité de l'eau, par exemple près d'une baignoire, d'un lavabo, d'un évier ou d'une baignoire; ni dans un endroit humide ou près d'une piscine, etc...

**6 - L'installation :** Ne posez pas cet appareil sur un meuble roulant, un trépied, un support ou une table instable. L'appareil risquerait de tomber blessant gravement un enfant ou un adulte et de s'abîmer sérieusement. Utilisez seulement un meuble roulant, une étagère, un trépied, un support ou une table recommandés par

le fabricant ou vendus avec l'appareil. Dans tous les cas pour installer l'appareil il est conseillé de suivre les instructions du fabricant et d'utiliser des instruments recommandés par celui-ci. Il est fortement conseillé de déplacer avec prudence le meuble roulant quand l'appareil se trouve dessus. Des arrêts brutaux, une trop forte poussée et des surfaces rugueuses risqueraient de renverser l'ensemble.

**7 - Montage en plafonnier ou sur un mur :** Il est recommandé de contacter votre revendeur avant tout montage.

**8 - Aération :** Les fentes et ouvertures dans le boîtier sont prévues pour l'aération, pour assurer une utilisation en toute confiance du produit et pour éviter une surchauffe. Ces ouvertures ne doivent donc pas être obstruées ni recouvertes. Il faut faire attention à ne jamais obstruer ces ouvertures en plaçant le produit sur un lit, un canapé, une couverture ou autre surface de ce type. Cet appareil ne devrait pas être placé dans une installation fermée telle une valise ou un rack à moins qu'une aération ait été prévue ou que les instructions du fabricant aient été suivies.

**9 - Chaleur :** Il est conseillé de maintenir le produit éloigné des sources de chaleur tels que les radiateurs, les poêles, les réflecteurs de chaleur ou autres produits (ainsi que les amplificateurs) qui produisent de la chaleur.

**10 - Alimentation électrique :** Ce produit fonctionne seulement sur le voltage indiqué sur une étiquette au dos de l'appareil. Si vous n'êtes pas sûr du voltage de votre installation électrique, consultez votre revendeur ou votre compagnie d'électricité.



**N'utilisez que l'adaptateur secteur fourni** pour alimenter votre appareil. Ne remplacez votre adaptateur qu'avec le modèle exact conseillé par Hitmusic.

**11 - Protection des câbles électriques :** Il faut veiller à ce que les câbles électriques ne soient pas susceptibles d'être piétinés ou pincés par des objets placés dessus ou contre, en faisant particulièrement attention aux câbles au niveau des prises et de leur point de sortie sur l'appareil.



**12 - Pour nettoyer :** Débranchez l'appareil avant de le nettoyer. N'utilisez pas d'accessoires non conseillés par le fabricant. Utilisez un chiffon légèrement humide sur la surface de l'appareil. Ne passez pas l'appareil sous l'eau.



**13 - Période de non utilisation :** Débranchez l'appareil et son adaptateur d'alimentation si vous ne l'utilisez pas durant une longue période.



**14 - Pénétration d'objets ou de liquides :** Ne laissez jamais pénétrer d'objets en tout genre dans cet appareil à travers les ouvertures car ils risqueraient de provoquer un incendie ou une décharge électrique. Ne répandez jamais de liquides en tout genre sur le produit.



**15 - Dommages nécessitant un entretien :** Adressez-vous à des personnes qualifiées dans les cas suivants :



- Quand le cordon d'alimentation ou la prise est abîmé(e).
- Si du liquide a été répandu ou si des objets sont tombés dans l'appareil.
- Si le produit a été au contact de pluie ou d'eau.
- Si le produit ne fonctionne pas normalement en suivant les instructions.
- Si le produit a pris un choc.

**16 - Entretien/révision :** N'essayez pas de réviser vous-même ce produit. Cela vous exposerait à une dangereuse tension. Adressez-vous à un personnel qualifié.



**17 - Milieu de fonctionnement :** Température et humidité du milieu de fonctionnement : De +5 à +35° ; Humidité relative inférieure à 85% (orifices de ventilation non obstrués). N'installez pas l'appareil dans un endroit mal ventilé ou dans un lieu soumis à une forte humidité ou en plein soleil (ou à une forte lumière artificielle).



## 2 - COLORTAPE

### 3-1 : Présentation

Ruban adhésif à LED tricolores résistant aux projections d'eau.  
Idéal pour créer des ambiances de couleurs en décoration.

Il est livré en bobine de 5 mètres recoupable par tranche de 16,5 cm

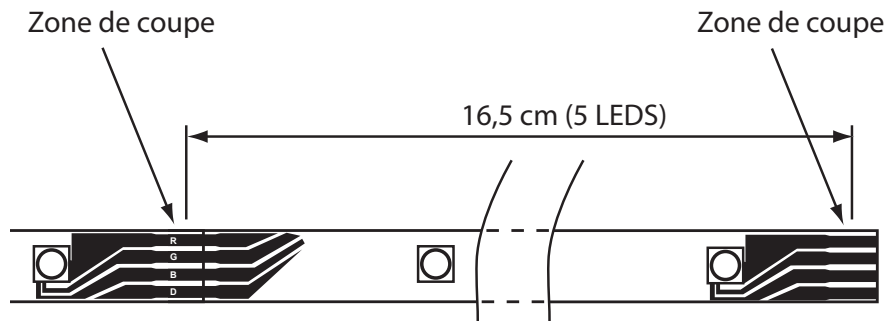

### 3-2 : Installation

Retirez le film protecteur de la partie autocollante.

Positionnez le COLORTAPE.

Raccordez le COLORTAPE au boîtier de puissance POWTAPE (décrit plus loin dans ce manuel)

### 3-3 : Caractéristique techniques

#### Longueur :

Section minimum de 16.5 cm (5 LEDs)

Rouleau de 5 m

#### Puissance :

32 W pour un rouleau de 5 m

6.4 w par mètre

#### Nombre de LEDs :

150 pour 5 m

soit 30 par mètre et 5 par section minimum

#### Tension d'alimentation : 24V

Connections par soudure à 4 pôles

Fonctionne grâce au boîtier d'alimentation POWTAPE

**Attention ! le ruban ne peut pas être fixé sur des arrêtes vives.**

## 3 - POWTAPE

### 3-1 : Description

Le POWTAPE est le boîtier de puissance qui permet d'alimenter le ruban à LED COLORTAPE.  
Il permet d'alimenter 5 m de ruban

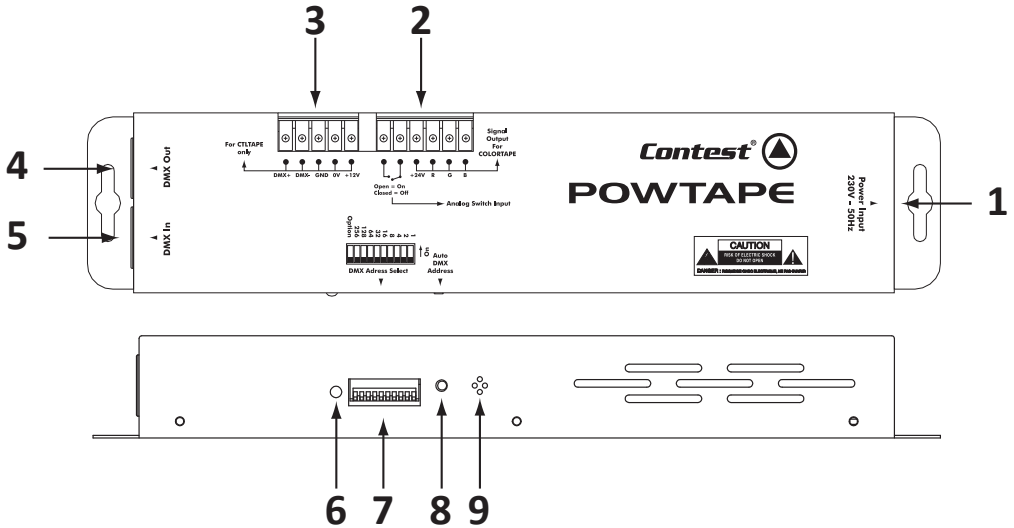

#### 1 - Entrée alimentation

Raccordez ici le câble d'alimentation secteur fourni.  
La tension d'alimentation est : 230V - 50Hz

#### 2 - Bornier de connection COLORTAPE

Ce bornier permet de raccorder le COLORTAPE au POWTAPE.  
Reportez vous au chapitre «Raccordements» pour plus de détails.  
Ce connecteur permet aussi de raccorder un interrupteur pour mettre hors tension le COLORTAPE.

#### 3 - Bornier de connection CTLTAPE

Ce bornier permet de raccorder le contrôleur mural CTLTAPE.  
Reportez vous au chapitre «Raccordements» pour plus de détails.

#### 4 - Sortie DMX

Permet de raccorder d'autres appareils DMX sur la même boucle que le POWTAPE.

#### 5 - Entrée DMX

Permet de raccorder une télécommande DMX ou la sortie DMX d'un autre appareil de la même boucle.

#### 7 - LED

Clignote quand un signal DMX est détecté.

#### 7 - DIPSWITCHES

Ces dipswitches permettent de préciser l'adresse DMX du POWTAPE ou de paramétrer certains modes de fonctionnement. Plus de détails concernant ces dipswitches sont disponibles au paragraphe suivant.

#### 8 - Bouton Auto DMX Address

Ce bouton permet d'adresser le POWTAPE via un contrôleur externe.



#### 9 - Micro

Permet au POWTAPE de se synchroniser sur la musique.

## COLORTAPE/POWTAPE/CLTAPE - Système de ruban à LED

### 3-2 : Modes de contrôle

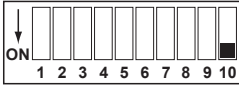
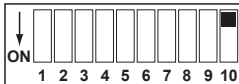
#### 3-2-1 : Via les dipswitches

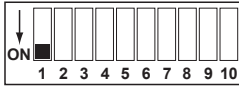
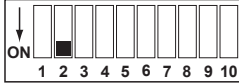
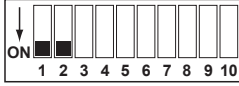
Position des dipswitches	Mode
 <p>ON ↓ 1 2 3 4 5 6 7 8 9 10</p>	<b>Master</b>
 <p>ON ↓ 1 2 3 4 5 6 7 8 9 10</p>	<b>Slave</b>
 <p>ON ↓ 1 2 3 4 5 6 7 8 9 10</p>	<b>Sound</b>
 <p>ON ↓ 1 2 3 4 5 6 7 8 9 10</p>	<b>Chase</b> Utilisez les dipswitches 3, 4 et 5 pour choisir la vitesse d'exécution (8 niveaux)
 <p>ON ↓ 1 2 3 4 5 6 7 8 9 10</p>	<b>Fade</b> Utilisez les dipswitches 3, 4 et 5 pour choisir la vitesse (8 niveaux)
 <p>ON ↓ 1 2 3 4 5 6 7 8 9 10</p>	<b>Color</b> Utilisez les dipswitches 6, 7, 8 et 9 pour choisir la couleur

#### 3-2-2 : Via un contrôleur DMX universel

Le POWTAPE comporte 4 canaux DMX dont le tableau ci-dessous vous donne les différentes valeurs :

CANAL 1	CANAL2	CANAL3	CANAL4
ROUGE	VERT	BLEU	DIMMER/STROBE
<b>000 - 255</b> Intensité de 0 à 100%	<b>000 - 255</b> Intensité de 0 à 100%	<b>000-255</b> Intensité de 0 à 100%	<b>248 - 255</b> : Plein feu  <b>201 - 247</b> : Stroboscope à vitesse croissante  <b>191 - 200</b> : Mode Musical  <b>008 - 190</b> : Dimmer  <b>000 - 007</b> : Black-Out

3-2-3 : Mode Master / Slave

Le mode Master / Slave permet de synchroniser jusqu'à 18 POWTAPE sans contrôleur DMX.

Dans ce mode le premier appareil pilote les suivants et permet, soit de manière autonome, soit sur le rythme de la musique, de réaliser des show lumineux synchrones.

Réglez les dipswitches de l'appareil qui n'a pas de câble sur son entrée DMX en mode master, les autres POWTAPE seront alors automatiquement esclaves.

**4 - CTLTAPE**

Le CTLTAPE est un boîtier de commande DMX mural. Sa mise en œuvre s'effectue comme un équipement électrique standard et il permet de piloter le boîtier de puissance POWTAPE.

Le raccordement entre le CTLTAPE et le POWTAPE s'effectue grâce à du câble CAT5 (câble réseau) qu'on trouve très facilement chez les distributeurs d'équipements électriques ou dans les magasins de bricolage.

4-1 : Présentation du produit

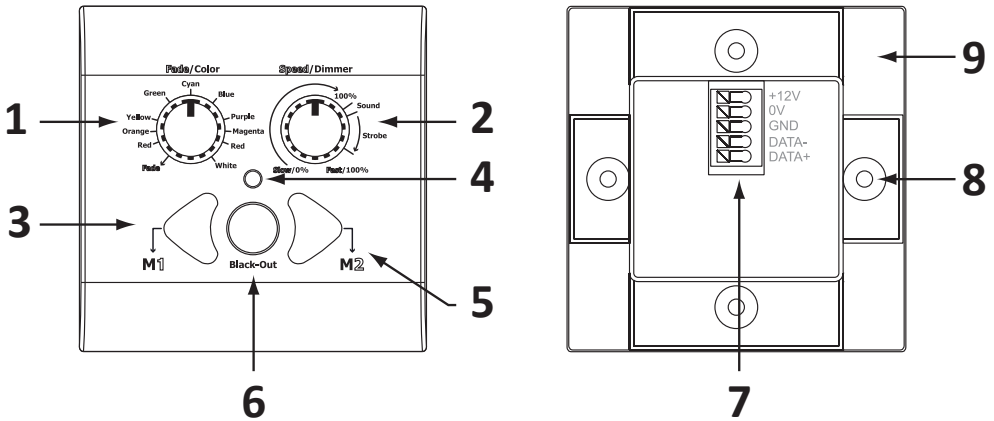

**1 - Bouton FADE/COLOR**

Permet de sélectionner le mode Fade (enchaînements) ou les couleurs prédéfinies (Color).

**2 - Bouton SPEED/DIMMER**

Permet de régler la vitesse des enchaînements (Speed) ou de régler l'intensité (Dimmer).

**3 - Bouton M1**

Permet d'enregistrer un état comme une scène. Si une scène est enregistrée sur ce bouton, à chaque appui sur ce bouton cette scène sera rappelée.

**4 - LED Stand-by**

Cette LED est allumée lorsque le mode black-out est actif. Elle clignote lors de la mémorisation d'une scène.

**5 - Bouton M2**

Idem bouton M1.

**6 - Bouton Black-out**

Ce bouton permet de passer en mode black-out, donc d'éteindre le ruban à LED.

**7 - Connecteur 5 broches**

Ce connecteur permet de raccorder le CTLTAPE au boîtier POWTAPE. Reportez vous au chapitre «Raccordements» pour plus de détails.

**8 - Orifices de fixation**

4 orifices permettent de fixer le CTLTAPE. Pour fixer le CTLTAPE, retirez le cache (9), placez le CTLTAPE et fixez le avec deux vis puis remettez le cache

**9 - Cache**

Partie sur laquelle se situe les inscriptions de fonctionnement.

# COLORTAPE/POWTAPE/CTLTAPE - Système de ruban à LED

## 4-2 : Modes opératoires

Le CTLTAPE possède deux modes de fonctionnement distincts accessibles par deux combinaisons de touches différentes :

**b - le mode RGB1** : C'est le mode par défaut, il n'y a rien à paramétrer. Dans ce mode de fonctionnement, deux fonctions distinctes en fonction de la position du bouton Fade/Color. Ci-dessous les exemples en images de ces deux fonction.

### a-1 : Fonction Fade

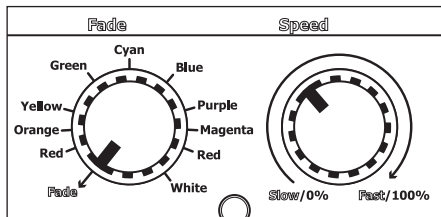

Ce mode permet un changement de couleur automatique du ruban. Amenez le bouton Fade/Color sur la position Fade et ajustez la vitesse d'enchaînement des couleurs avec le bouton Speed/Dimmer.

### a-2 : Fonction Color

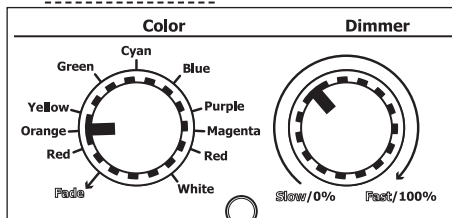

Ce mode permet de sélectionner une couleur précise. Amenez le bouton Fade/Color sur la couleur de votre choix (Orange dans l'exemple ci-contre) et ajustez l'intensité avec le bouton Speed/Dimmer.

**b - le mode RGB2** : Appuyez sur les touches Stand-by et M1 simultanément jusqu'à ce que la LED Stand-by clignote brièvement. Dans ce mode le bouton Fade/Color sélectionne soit le Fade (enchaînement des couleurs) soit une couleur précise et le bouton Speed/Dimmer permet d'accéder à des fonctions différentes. Ci-dessous les exemples illustrés.

### b-1 : Fonction Color, Dimmer, Sound et Strobe

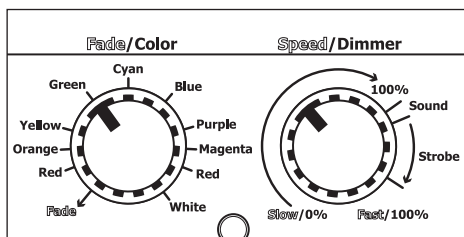

Ce mode permet de sélectionner une couleur précise. Amenez le bouton Fade/Color sur la couleur de votre choix (Vert dans l'exemple ci-contre) et ajustez l'intensité avec le bouton Speed/Dimmer sur la plage 0 à 100%. Sur la position «**Sound**», les programmes internes du POWTAPE sont activés par le son. Sur la position «**Strobe**» le ruban à LED clignote. Le clignotement s'effectue de plus en plus vite sur la couleur choisie.

### b-2 : Fonction Fade

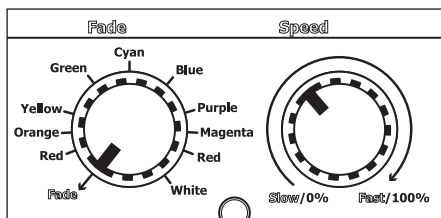

Cette fonction est identique à celle décrite en a-1.



4-3 : Dimensions d'encastrement du CTLTAPE

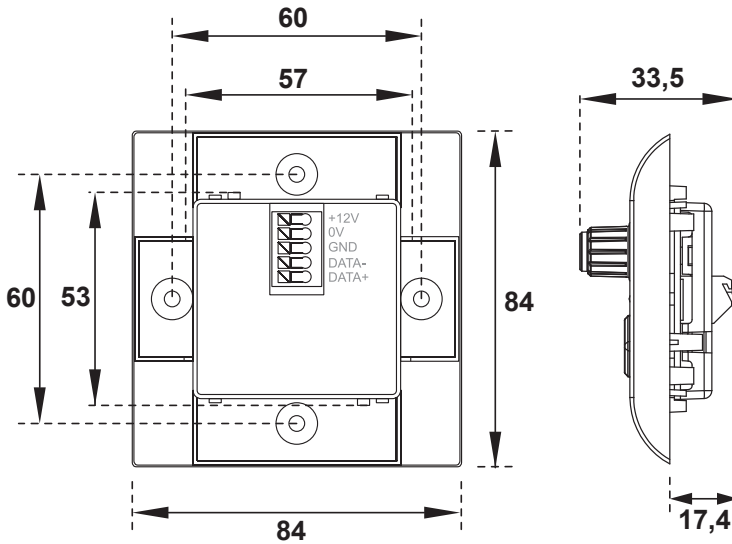

5 - Raccordement des éléments entre-eux

6-1 : Raccordement du LEDCOLOR sur le POWTAPE

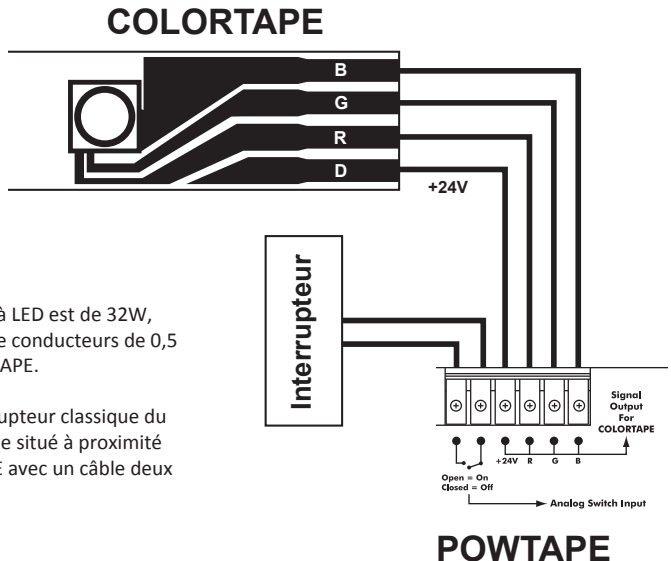

**Note :**

La puissance maximale de 5 m de ruban à LED est de 32W, vous pouvez donc utiliser un câble quatre conducteurs de 0,5 mm<sup>2</sup> pour relier le COLORTAPE au POWTAPE.

L'interrupteur peut être un simple interrupteur classique du commerce ou un interrupteur encastrable situé à proximité du CTLTAPE que vous reliez au POWTAPE avec un câble deux conducteur de 0,5 mm<sup>2</sup>.

**POWTAPE**

## COLORTAPE/POWTAPE/CTLTAPE - Système de ruban à LED

### 5-2 : Raccordement du CTLTAPE sur le POWTAPE

Le CTLTAPE est un boîtier de commande DMX mural. Sa mise en oeuvre s'effectue comme un équipement électrique standard et il permet de piloter le boîtier de puissance POWTAPE.

Le raccordement entre le CTLTAPE et le POWTAPE s'effectue grâce à du câble CAT5 (câble réseau) qu'on trouve très facilement chez les distributeurs d'équipements électriques ou dans les magasins de bricolage.

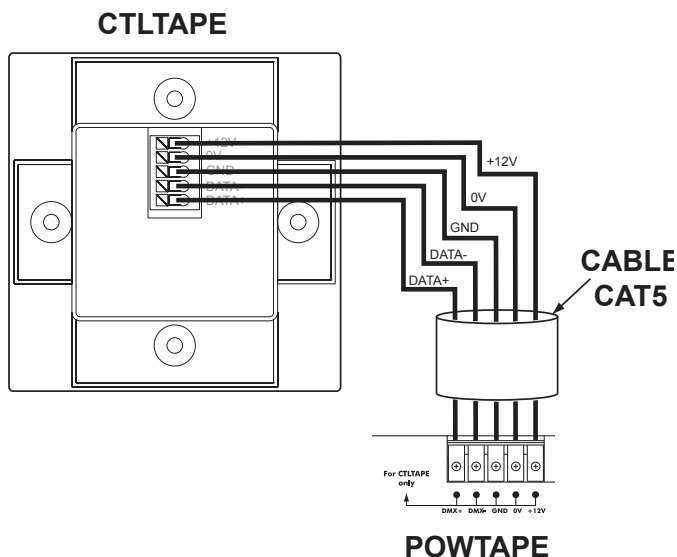

**Note :** Un câble réseau CAT5 comporte 8 conducteurs plus la masse, dans le cadre de l'utilisation avec le système POWTAPE/CTLTAPE, la masse et trois conducteurs ne seront pas utilisés. Coupez les conducteurs non utilisés pour éviter qu'ils ne provoquent des courts circuits.

### 5-3 : Utilisation d'un CTLTAPE comme commande DMX

Le schéma ci-dessous illustre l'utilisation d'un seul CTLTAPE comme commande DMX de plusieurs POWTAPE. Il faut un POWTAPE pour alimenter un ruban, par contre un seul CTLTAPE peut piloter plusieurs POWTAPE. Pour ce faire, il faut relier les POWTAPE entre eux via leurs entrées et sorties DMX.

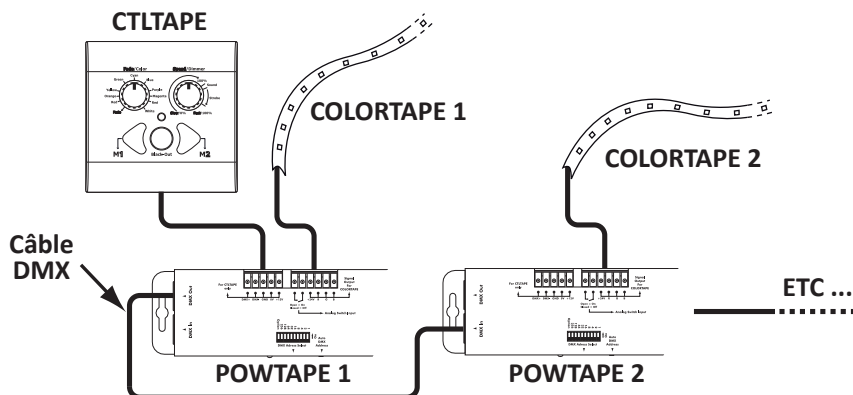

## 6 - Annexes

### 6-1 - Câblage DMX

Si vous utilisez une télécommande DMX pour contrôler vos appareils, vous devez relier vos appareils via les fiches XLR. Dans le cas d'une boucle DMX de grande longueur (plus de 100 m) il est recommandé d'utiliser un circuit bouchon (Résistance de 120 Ohm entre les bornes 2 et 3 d'une fiche XLR).

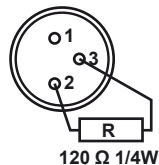

Chaque appareil doit avoir une adresse programmée pour recevoir les informations envoyées par la télécommande DMX. L'adresse peut se situer entre 0 - 511. Paramétrez votre adresse via le menu Addr de l'écran Led.

### 6-2 - Adressage DMX

Pour donner l'adresse DMX à votre POWTAPE, deux méthodes :

#### 6-2-1 : Par adressage automatique :

##### Mode opératoire :

- Reliez le POWTAPE au contrôleur DMX
- Mettez le POWTAPE sous tension
- Mettez tous les canaux de votre contrôleur à 0 (000).
- Montez le canal correspondant à l'adresse que vous avez choisie sur la valeur 255 (à fond).
- Appuyez brièvement sur le bouton Auto DMX Address.
- L'adresse est maintenant fixée.

#### 6-2-2 : Par les dipswitches :

Paramétrez vos dipswitches 1 à 9 pour que tous vos appareils reçoivent le signal DMX. Reférez vous au tableau ci-dessous pour connaître les correspondances entre les adresses DMX et le code binaire des dipswitches.

Dipswitches	#1	#2	#3	#4	#5	#6	#7	#8	#9	#10
Valeur décimale	1	2	4	8	16	32	64	128	256	Options

##### Exemples:

- Adresse 5 : enclenchez les dipswitch #1 et #3 (valeur 1+4=5)  
 Adresse 9 : enclenchez les dipswitch #1 et #4 (valeur 1+8=9)

##### Notes :

Si vous voulez que deux POWTAPE fonctionnent de la même façon, vous pouvez paramétrer les dipswitches pour les deux appareils sur la même adresse.

Le POWTAPE fonctionne grâce à 4 canaux, pour qu'il soient indépendants vous devez sauter 4 valeurs pour chaque appareil. Par exemple, positionnez le premier POWTAPE sur l'adresse 1, le deuxième sur l'adresse 5 (1+4), le troisième sur l'adresse 9 (1+4+4), et ainsi de suite. Adressés de cette manière, chaque POWTAPE est dans une plage de valeurs qui lui est propre et les ordres envoyés à un appareil ne seront pas pris en compte par les autres.

La société CONTEST® apporte le plus grand soin à la fabrication de ses produits pour vous garantir la meilleure qualité. Des modifications peuvent donc être effectuées sans notification préalable. C'est pourquoi les caractéristiques techniques et la configuration physique des produits peuvent différer des spécifications et illustrations présentées dans ce manuel.

Pour bénéficier des dernières informations et mises à jour sur les produits CONTEST® connectez-vous sur [www.hitmusic.fr](http://www.hitmusic.fr)