

VIRTUBE VT100FXH/VT100FX/VT250FX/VT50FX

Handleiding

A50-45730-04004



nl

www.behringer.com



Belangrijke veiligheidsvoorschriften



Attentie

☞ Verwijder in geen geval de bovenste afdekking (van het achterste gedeelte) anders bestaat er gevaar voor een elektrische schok. Het apparaat bevat geen te onderhouden onderdelen. Reparatiewerkzaamheden mogen uitsluitend door gekwalificeerd personeel uitgevoerd worden.

☞ Om het risico op brand of elektrische schokken te beperken, dient u te voorkomen dat dit apparaat wordt blootgesteld aan regen en vocht. Het apparaat mag niet worden blootgesteld aan neerdruppelend of opspattend water en er mogen geen met water gevulde voorwerpen – zoals een vaas – op het apparaat worden gezet.



Dit symbool wijst u er altijd op dat er niet-geïsoleerde gevaarlijke spanning binnen de behuizing aanwezig is – deze spanning is voldoende om gevaar voor elektrische schok op te leveren.



Dit symbool wijst u altijd op belangrijke bedienings- en onderhoudsvoorschriften in de bijbehorende documenten. Wij vragen u dringend de handleiding te lezen.

WARNING

THIS EQUIPMENT IS CAPABLE OF DELIVERING SOUND PRESSURE LEVELS IN EXCESS OF 90 dB, WHICH MAY CAUSE PERMANENT HEARING DAMAGE.



- 1) Lees deze voorschriften.
- 2) Bewaar deze voorschriften.
- 3) Neem alle waarschuwingen in acht.
- 4) Volg alle voorschriften op.
- 5) Gebruik dit apparaat niet in de buurt van water.
- 6) Reinig het uitsluitend met een droge doek.
- 7) Let erop geen van de ventilatie-openingen te bedekken. Plaats en installeer het volgens de voorschriften van de fabrikant.
- 8) Het apparaat mag niet worden geplaatst in de buurt van radiatoren, warmte-uitlaten, kachels of andere zaken (ook versterkers) die warmte afgeven.
- 9) Maak de veiligheid waarin door de polarisatie- of aardingsstekker wordt voorzien, niet ongedaan. Een polarisatiestekker heeft twee bladen, waarvan er een breder is dan het andere. Een aardingsstekker heeft twee bladen en een derde uitsteeksel voor de aarding. Het bredere blad of het derde uitsteeksel zijn er voor uw veiligheid. Mocht de geleverde stekker niet in uw stopcontact passen, laat het contact dan door een elektricien vervangen.
- 10) Om beschadiging te voorkomen, moet de stroomleiding zo gelegd worden dat er niet kan worden over gelopen en dat ze beschermd is tegen scherpe kanten. Zorg zeker voor voldoende bescherming aan de stekkers, de verlengkabels en het punt waar het netsnoer het apparaat verlaat.
- 11) Gebruik uitsluitend door de producent gespecificeerd toebehoren c.q. onderdelen.
- 12) Gebruik het apparaat uitsluitend in combinatie met de wagen, het statief, de driepoot, de beugel of tafel die door de producent is aangegeven, of die in combinatie met het apparaat wordt verkocht. Bij gebruik van een wagen dient men voorzichtig te zijn bij het verrijden van de combinatie wagen/apparaat en letsel door vallen te voorkomen.



- 13) Bij onweer en als u het apparaat langere tijd niet gebruikt, haalt u de stekker uit het stopcontact.
- 14) Laat alle voorkomende reparaties door vakkundig en bevoegd personeel uitvoeren. Reparatiewerkzaamheden zijn nodig als het toestel op enige wijze beschadigd is geraakt, bijvoorbeeld als de hoofd-stroomkabel of -stekker is beschadigd, als er vloeistof of voorwerpen in terecht zijn gekomen, als het aan regen of vochtigheid heeft bloot-gestaan, niet normaal functioneert of wanneer het is gevallen.
- 15) Het toestel met altijd met een intacte aarddraad aan het stroomnet aangesloten zijn.
- 16) Wanneer de stekker van het hoofdnetwerk of een apparaatstopcontact de functionele eenheid voor het uitschakelen is, dient deze altijd toegankelijk te zijn.

Attentie

☞ Deze onderhoudsinstructies zijn uitsluitend bedoeld voor gekwalificeerd onderhoudspersoneel. Om elektrische schokken te voorkomen, mag u geen andere onderhoudshandelingen verrichten dan in de bedieningsinstructies vermeld staan. Reparatiewerkzaamheden mogen alleen uitgevoerd worden door gekwalificeerd onderhoudspersoneel.

1. Introductie

Van harte gefeliciteerd! Met uw keuze voor de VIRTUBE hebt u een gitaarversterker van de nieuwste generatie aangeschaft. Deze heeft extreem veel mogelijkheden, waarvan de grenzen alleen door uw creativiteit worden bepaald. Met de VIRTUBE beschikt u over een werkelijke allrounder, die zo veelzijdig is dat u nagenoeg geen andere apparatuur meer nodig heeft.





Tegenwoordig worden aan gitaarversterkers veel verschillende eisen gesteld. Een gitarist moet een breed scala aan geluidseffecten kunnen leveren. Daarom was en is het voor ons belangrijk om u met onze VIRTUBE een combinatie van een maximum aan sounddiversiteit en talloze aansluitmogelijkheden te bieden. Maar daar hoeft u zich geen zorgen om te maken: u krijgt de bediening van de VIRTUBE gemakkelijk onder de knie, zodat u zonder veel na te denken alle functies optimaal zult kunnen gebruiken. De VIRTUBE beschikt met zijn innovatieve schakeltechniek over de functionaliteit en betrouwbaarheid van een moderne gitaarversterker.

VTC Virtual Tube-schakeling

De speciaal ontwikkelde VTC Virtual Tube-schakeling geeft uw sound het unieke vintagekarakter van de klassieke buizenversterkers.

1.1 Voordat u begint

Uw product is in de fabriek zorgvuldig verpakt om een veilig transport te waarborgen. Indien de verpakking toch beschadigingen vertoont, controleer het apparaat dan onmiddellijk op uiterlijke schade.

-  **Stuur het apparaat bij eventuele beschadigingen NIET naar ons terug, maar neem onmiddellijk contact op met de winkel en het transportbedrijf, omdat anders uw aanspraak op schadevergoeding kan vervallen.**
 -  **Gebruik altijd de originele doos om schade bij opslag en verzending te vermijden.**
 -  **Laat kinderen niet zonder toezicht met het apparaat of verpakkingsmateriaal omgaan.**
 -  **Neem de milieuvorschriften in acht bij het weggoien van het verpakkingsmateriaal.**
- Zorg voor voldoende ventilatie en zet het apparaat niet in de buurt van een verwarming, om oververhitting te voorkomen.
-  **Let er alstublieft op, dat alle apparaten geaard dienen te zijn. Voor uw eigen veiligheid dient u in geen geval de aarding van de apparaten, resp. de voedingskabel, te verwijderen of onklaar te maken. Het toestel met altijd met een intacte aarddraad aan het stroomnet aangesloten zijn.**

1.1.1 Online-registratie

Registreer uw nieuwe BEHRINGER-apparaat na aankoop zo snel mogelijk op onze website www.BEHRINGER.com (respectievelijk www.BEHRINGER.nl) en lees de garantievoorwaarden aandachtig door.



BEHRINGER geeft een jaar* garantie, gerekend vanaf de aankoopdatum, op materiaal- en productiefouten. Zo nodig kunt u de garantievoorwaarden in de Nederlandse taal op onze website onder <http://www.BEHRINGER.com> opvragen of telefonisch onder +49 2154 9206 4131 opvragen.

Mocht uw product van BEHRINGER defect raken, willen wij het zo snel mogelijk repareren. Neem in dat geval contact op met de BEHRINGER-leverancier waar u het apparaat gekocht heeft. Als uw BEHRINGER-leverancier niet bij u in de buurt gevestigd is, kunt u ook direct contact opnemen met een van onze vestigingen. Op de originele verpakking van het apparaat vindt u een lijst met de adressen van onze BEHRINGER-vestigingen (Global Contact Information/European Contact Information).

Als er voor uw land geen contactadres vermeld is, kunt u contact opnemen met de dichtstbijzijnde importeur. Onder het kopje Support op onze website www.BEHRINGER.com kunt u ook de contactadressen vinden. Als uw apparaat, samen met de aankoopdatum, bij ons geregistreerd is, wordt het afhandelen van uw garantieaanspraken aanmerkelijk eenvoudiger.

Hartelijk dank voor uw medewerking!

* Voor klanten binnen de Europese Unie kunnen er hiervoor andere bepalingen geldig zijn. Verdere informatie is voor EU-klanten via de BEHRINGER Support Duitsland verkrijgbaar.

-  **In de buurt van sterke radiozenders en hoogfrequentbronnen kan een negatieve beïnvloeding van de geluidskwaliteit ontstaan. Maak de afstand tussen zender en apparaat groter en gebruik afgeschermd kabels voor alle aansluitingen.**
-  **We wijzen u erop dat hoge geluidsvolumes niet alleen uw koptelefoon, maar ook uw gehoor kunnen beschadigen. Draai altijd de MASTER LEVEL-regelaar tot tegen de linkeraanslag voordat u het apparaat inschakelt. Let altijd op een passend volume.**



2. Bedieningselementen

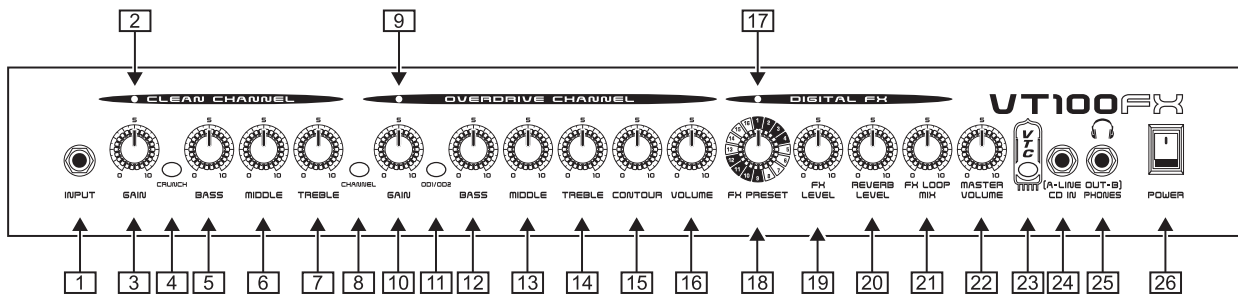

Afb. 2.1: Bedieningselementen van de VIRTUBE (voorzijde)

2.1 Voorzijde

- 1 De met **INPUT** gemarkeerde aansluiting is de 6,3-mm stekkeringang van de VIRTUBE, waarop u uw gitaar kunt aansluiten. Gebruik hiervoor een normaal in de handel verkrijgbaar 6,3-mm monostekkersnoer.

2.1.1 CLEAN-kanaal

- 2 De **CLEAN**-kanaal-LED brandt wanneer het **CLEAN**-kanaal ingeschakeld is.
- 3 Met de **GAIN**-regelaar stelt u het geluidsvolume van het **CLEAN**-kanaal in.
- 4 Met de **CRUNCH**-schakelaar (alleen VT100FXH en VT100FX) kunt u het geluid van het **CLEAN**-kanaal aanpassen, zodat het licht vervormd wordt. Dadurch bekommt er einen dreckigen, "chrunchigen" Charakter.
- 5 Met de **BASS**-regelaar in het EQ-deel kunt u de basfrequenties in het **CLEAN**-kanaal versterken of verzwakken.
- 6 Met de **MIDDLE**-regelaar kunt u de middenfrequenties van het **CLEAN**-kanaal versterken of verzwakken.
- 7 De **TREBLE**-regelaar regelt het bovenste frequentiebereik van het **CLEAN**-kanaal.
- 8 Door de **CHANNEL**-toets in te drukken schakelt u om tussen het **CLEAN**-kanaal en het **OVERDRIVE**-kanaal. De Channel-LED van het actieve kanaal brandt. Bij alle modellen kunt u ook met behulp van de meegeleverde voetschakelaar omschakelen tussen de kanalen.

2.1.2 OVERDRIVE-kanaal

- 9 De **OVERDRIVE**-kanaal-LED brandt wanneer het kanaal ingeschakeld is.
- 10 Met de **GAIN**-regelaar regelt u de voorversterking en daarmee de mate van vervorming van het **OVERDRIVE**-kanaal.
- 11 Met de **OD1/OD2**-schakelaars (alleen VT100FXH en VT100FX) schakelt u om tussen twee verschillende overdrive-effecten.
- 12 Met de **BASS**-regelaar in het EQ-deel kunt u de basfrequenties in het **OVERDRIVE**-kanaal versterken of verzwakken.
- 13 Met de **MIDDLE**-regelaar (alleen VT100FXH en VT100FX) kunt u de middenfrequenties van het **OVERDRIVE**-kanaal versterken of verzwakken.
- 14 De **TREBLE**-regelaar regelt het bovenste frequentiebereik van het **OVERDRIVE**-kanaal.
- 15 Met de **CONTOUR**-regelaar kunt u het middenfrequentiebereik beïnvloeden en op die manier spelenderwijs traditionele of supermoderne gitaarsounds instellen.
- 16 Met de **VOLUME**-regelaar stelt u het geluidsvolume van het **OVERDRIVE**-kanaal in.

2.1.3 DIGITAL FX

- 17 De **DIGITAL FX**-LED brandt wanneer de effectprocessor ingeschakeld is.
- 18 Met de **FX PRESET**-regelaar kunt u een van de 16 effecten selecteren.

Preset	FX
1 - 4	Chorus/Delay
5 - 8	Delay
9 - 12	Chorus
13 - 16	Flanger

Tab. 2.1: Effecten

2.1.4 MASTER-deel

- 22 Met de **MASTER VOLUME**-regelaar stelt u het totaalvolume en het Line Out-/koptelefoonvolume in.
- 23 Door op de toets **VTC** te drukken, wordt de schakelaar **VTC Virtual Tube** geactiveerd/geactiveerd.
- 24 Op de **CD IN**-aansluiting kunt u de uitgang van een cd-speler, tapedeck, cd- of MD-walkman aansluiten. Op die manier kunt u bijvoorbeeld gemakkelijk muziek-cd's ook cd's bij een gitaar oefenboek weergeven en tegelijkertijd oefenen. Deze aansluiting kan ook als **LINE OUT**-uitgang gebruikt worden. In dit geval geeft hij het gitaarsignaal zonder luidsprekersimulatie weer, zodat u dit bijvoorbeeld op een externe versterker of een mengpaneel kunt aansluiten. De luidspreker van de VIRTUBE wordt hierbij niet gedempt.
- 25 Op de **LINE OUT/PHONES**-aansluiting kunt u een koptelefoon aansluiten. Aan het koptelefoonsignaal wordt een geïntegreerd luidsprekersimulatiesignaal toegevoegd om een zo identiek mogelijk signaal te realiseren. De luidsprekers van de VIRTUBE worden gedempt wanneer deze aansluiting gebruikt wordt.
- ☞ Het signaal van de koptelefoonuitgang kan ook gebruikt worden om het geluid via een mengpaneel of een zanginstallatie weer te geven. Sluit in dat geval de koptelefoonuitgang aan op de Line-ingang van een mengpaneel. Gebruik hiervoor een monostekkersnoer. Wanneer u daarbij last krijgt van een bromtoon, kunt u een **DI Box** toepassen, bijvoorbeeld de **BEHRINGER ULTRA-DI100** of **DI20** om deze te voorkomen.
- ☞ Bij veel koptelefoons kan soms vervorming in de koptelefoon ontstaan. Draai de betreffende volumeregeling in dat geval zo ver terug tot uw koptelefoon weer onvervormd klinkt.
- 26 Met de **POWER**-schakelaar schakelt u de VIRTUBE in. De **POWER**-schakelaar moet, wanneer u de stekker in het stopcontact steekt, in de stand 'UIT' staan.

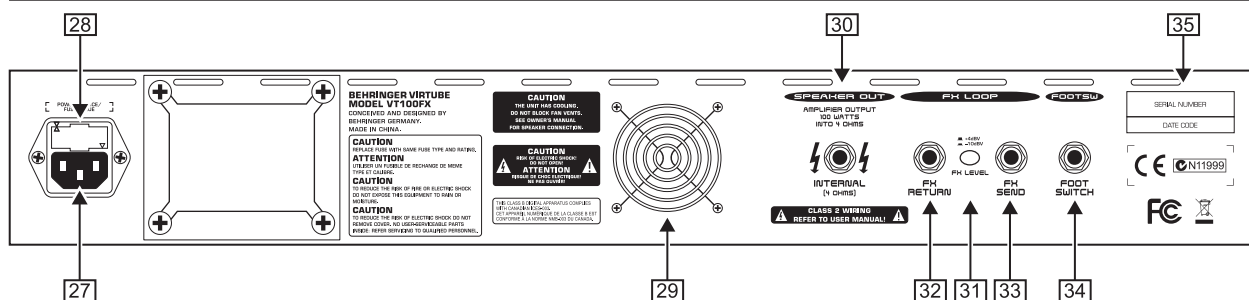

Afb. 2.2: Bedieningselementen van de VIRTUBE (achterzijde)

Let op: de POWER-schakelaar schakelt het apparaat bij uitschakelen niet volledig los van het lichtnet. Om het apparaat van het lichtnet los te koppelen, moet u de netstekker of de apparaatstekker losnemen. Controleer bij de installatie van het apparaat of de net-, respectievelijk de apparaatstekker onbeschadigd is. Haal altijd de netstekker los wanneer u het apparaat gedurende langere tijd niet gebruikt.

2.2 Achterzijde

- 27 De verbinding met het stroomnet geschiedt via een standaard IEC-aansluiting. Een passend netsnoer is meegeleverd.
- 28 **ZEKERINGHOUDER/KEUZESCHAKELAAR VOOR DE VOEDINGSSPANNING.** Controleer, voordat u het apparaat op het lichtnet aansluit, of de werkspanning van het apparaat overeenkomt met de lokale netspanning. Bij het vervangen van de zekering dient u absoluut hetzelfde type te gebruiken. Bij sommige apparaten kan de zekeringhouder op twee posities gezet worden, om tussen 230 V en 120 V te schakelen. Let op: wanneer u een apparaat buiten Europa op 120 V wilt gebruiken, moet u een zwaardere zekering in het apparaat plaatsen (zie paragraaf 4 "Installatie").
- 29 Hier zit de koelventilator van het apparaat.
- 30 Op de **SPEAKER OUT**-aansluitingen (op de VT100FX en VT50FX slechts een aansluiting) kunt u externe luidsprekerboxen met een impedantie van ten minste 4 Ω aansluiten. Het uitgangsvermogen van de VT250FX uitgangen van de is 50 Watt (L/R) per kanaal. Sluit voor optimale prestaties hierop alleen luidsprekerboxen met een impedantie van 8 Ω aan. Wanneer u de **SPEAKER OUT**-aansluitingen gebruikt, wordt de luidspreker van het apparaat zelf overbrugd.

2.2.1 FX LOOP

- 31 Met de **FX LEVEL**-schakelaar kunt u de FX LOOPS aanpassen aan het geluidsniveau van het externe effectapparaat (dBu/-10 dBV).
- 32 De VIRTUBE is voorzien van een seriële aansluiting waarop u externe effecten (bijvoorbeeld een Hall-effect) kunt aansluiten. Sluit hiervoor de **FX SEND**-aansluiting aan op de ingang van het effectapparaat.
- U kunt de FX SEND-aansluiting ook als parallelle uitgang zonder effecten gebruiken, om bijvoorbeeld een droog gitaarsignaal op te nemen. Wanneer de RETURN-aansluiting niet in gebruik is, wordt het signaal intern niet onderbroken.**
- 33 Sluit de **FX RETURN**-aansluiting aan op de uitgang van het externe effectapparaat. De VT250FX is voorzien van twee aansluitingen (L/R), aangezien dit een stereoversterker is.
- 34 Sluit de stereofoon van de meegeleverde voetschakelaar aan op de **FOOTSWITCH**-aansluiting. De voetschakelaar heeft twee functies: u kunt ermee tussen de twee kanalen omschakelen en de **DIGITAL FX** mee in- en uitschakelen.
- 35 **SERIENUMMER.**

3. Gebruiksvoorbeelden

De VIRTUBE beschikt is voorzien van allerlei aansluitingen waarmee u een groot aantal toepassingen kunt realiseren. Hieronder volgen enkele voorbeelden om te laten zien hoe flexibel de VIRTUBE gebruikt kan worden.

3.1 Oefenset-up met playback

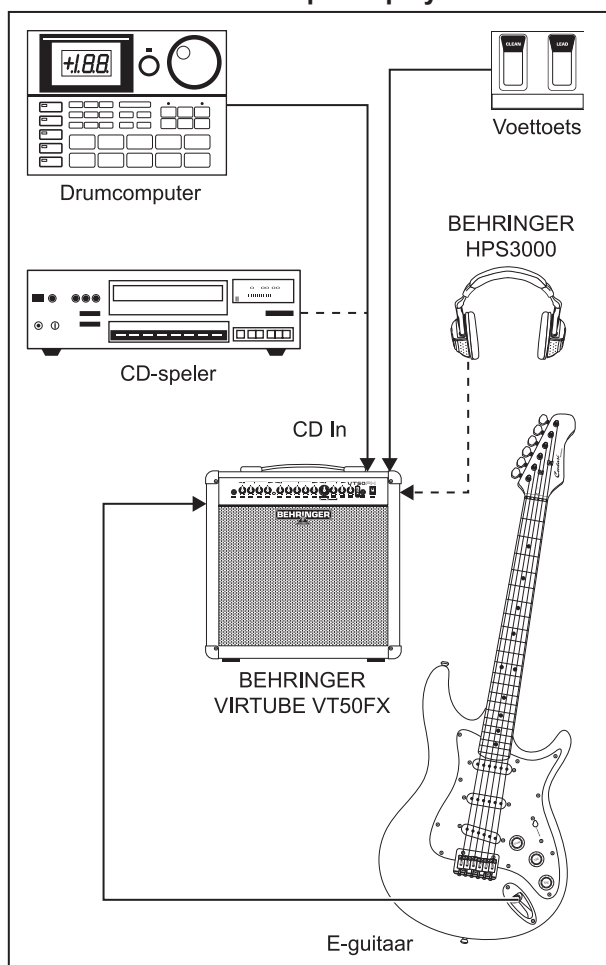

Afb. 3.1: Standaardset-up met de VT50FX

Bij het repeteren in de repetitieruimte of wanneer u thuis oefent, sluit u de VIRTUBE aan zoals is weergegeven in afbeelding 3.1. Sluit een cd-speler of drumcomputer op de CD IN-ingang aan. Wanneer u met een koptelefoon wilt oefenen, sluit u uw koptelefoon aan op de PHONES-aansluiting. De luidspreker wordt dan automatisch uitgeschakeld. Sluit de meegeleverde dubbele voetschakelaar aan op de FOOTSWITCH-aansluiting van de VIRTUBE. Met de CHANNEL-voetschakelaar kunt u omschakelen tussen de kanalen. Met de EFFECT-voetschakelaar schakelt u het effect in en weer uit.

VIRTUBE VT100FXH/VT100FX/VT250FX/VT50FX

3.2 Opnameset-up met effectapparaat

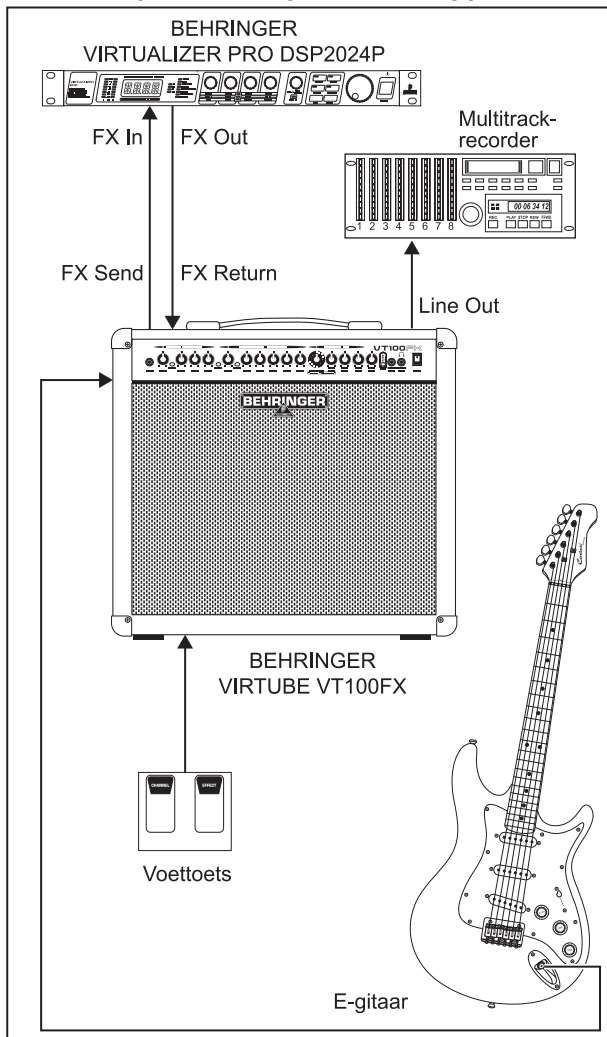

Afb. 3.2: Opnameset-up met de VT100FX

Wanneer u uw VIRTUBE wilt gebruiken om thuis of in een studio opnamen te maken, adviseren wij om deze aan te sluiten op de manier zoals is weergegeven in afb. 3.2. Uiteraard kunt u ook op deze manier ook een cd-speler of drumcomputer gebruiken. Voor de overzichtelijkheid hebben we die hier echter weggelaten. Sluit de ingang van het effectapparaat aan op de FX SEND-aansluiting en de uitgang van het effectapparaat op de FX RETURN-aansluiting.

Wanneer u het gitaarsignaal met een effect wilt opnemen, sluit u de PHONES-uitgang aan op uw mengpaneel, een audiosequencer of de meersporenmachine aan.

Om een droog gitaarsignaal op te nemen, kunt u het beste de FX SEND-aansluiting gebruiken. U kunt ook de beide uitgangen tegelijkertijd gebruiken om bijvoorbeeld het signaal via de FX SEND-uitgang (zonder effect) op te nemen en het tegelijkertijd via de PHONES-uitgang (met effect) te beluisteren.

In plaats van het externe 19"-effectapparaat kunt u natuurlijk ook een Wah-pedaal of ander effectpedaal aansluiten.

3.3 Live set-up met externe luidsprekerbox

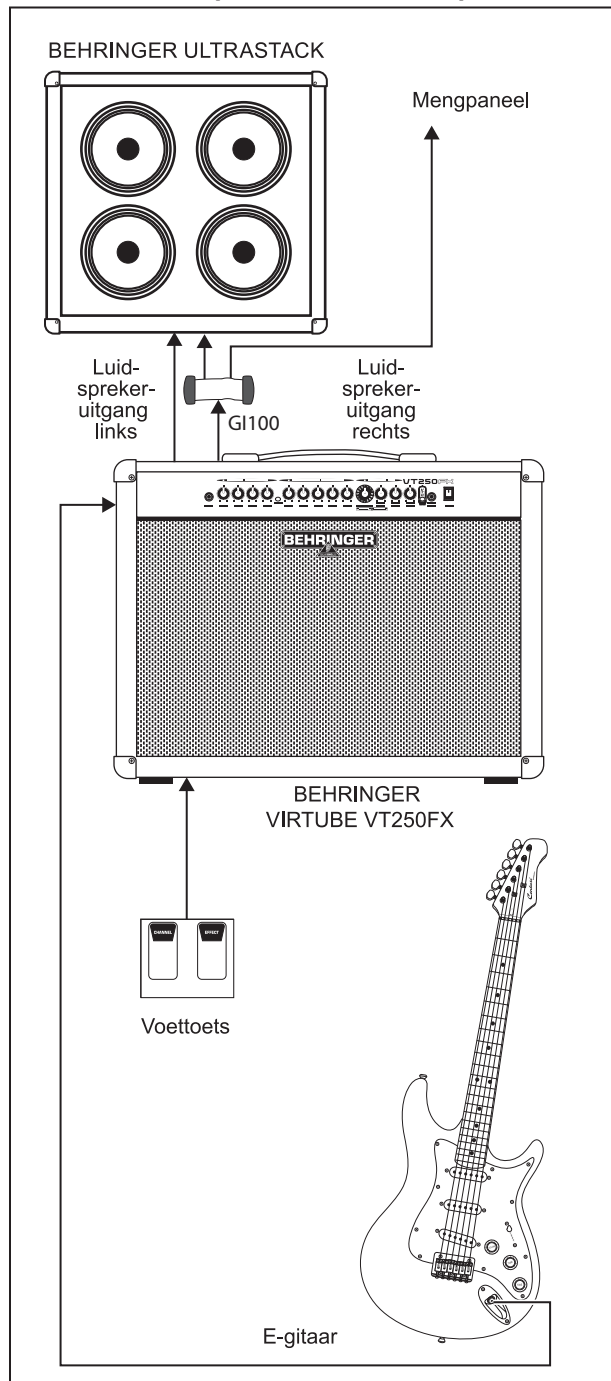

Afb. 3.3: Set-up met de VT250FX in combinatie met een luidsprekerbox

In afb. 3.3 wordt het LINE OUT-signaal aangesloten op een mengpaneel. Op de SPEAKER OUT-uitgangen van de VIRTUBE (de VT100FX en VT50FX hebben maar een uitgang) kunt u externe gitaarluidsprekers aansluiten om op het podium meer presence en een groter volume te realiseren. Bij de VT250FX verdient het aanbeveling om twee gescheiden boxen voor stereotoepassingen te gebruiken of een afzonderlijke stereobox (bijvoorbeeld de BEHRINGER ULTRASTACK BG412H) te gebruiken.

3.4 Aansluiten van de VT100FXH

De VT100FXH is voorzien van twee SPEAKER OUT-uitgangen waarop u een of twee externe luidsprekerboxen kunt aansluiten. De VT100FXH presteert optimaal wanneer u beide luidsprekeruitgangen gebruikt en daarop luidsprekerboxen met een impedantie van ten minste 4 Ω aansluit. De luidsprekeruitgangen worden gedempt zodra u een koptelefoon aansluit op de PHONES-aansluiting.

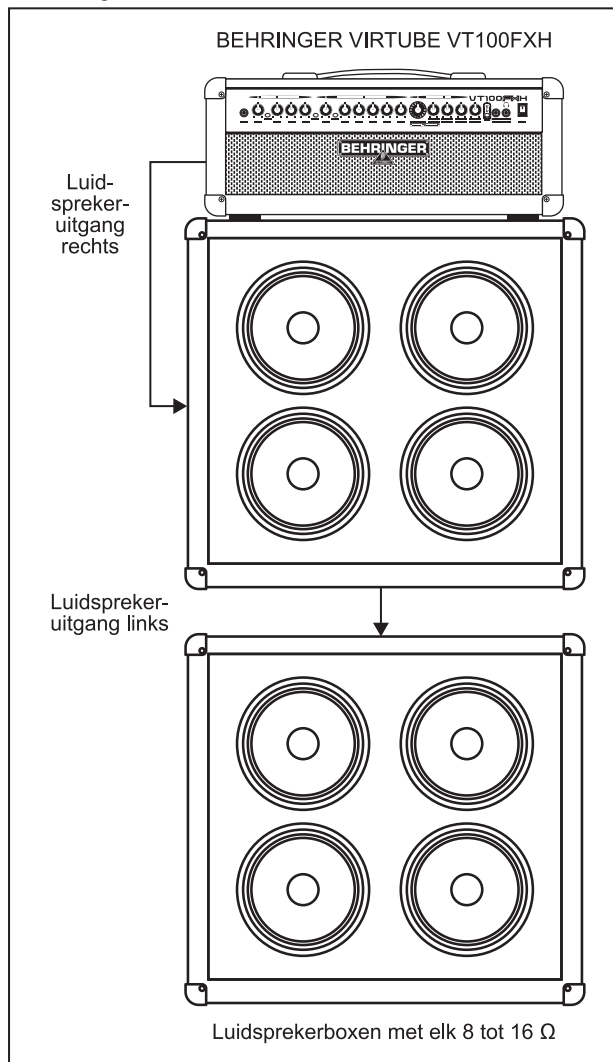

Afb. 3.4: VT100FXH met twee luidsprekerboxen

4. Installatie

De audio in- en -uitgangen van de BEHRINGER VIRTUBE zijn, met uitzondering van de koptelefoonuitgang en de CD IN-ingang (stereostekkerverbinding) als monostekkerverbinding uitgevoerd. Meer informatie hierover vindt u in hoofdstuk 5, "Technische gegevens".

Zorg ervoor dat het apparaat alleen door personen met verstand van zaken geïnstalleerd en bediend wordt. Zorg tijdens en na de installatie steeds voor een afdoende aarding van degenen die met het apparaat werken, omdat het anders door bijvoorbeeld elektrostatische ontladingen minder goed dan beoogd kan werken.

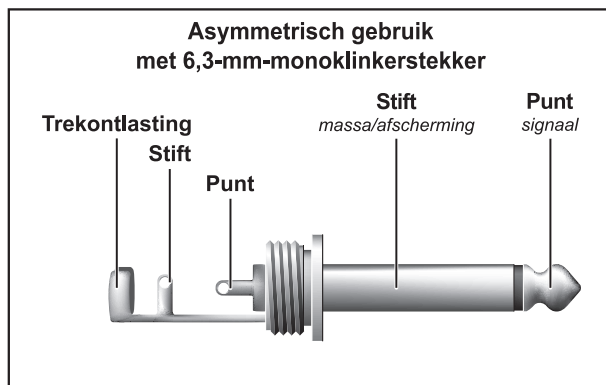

Afb. 4.1: 6,3 mm monostekker

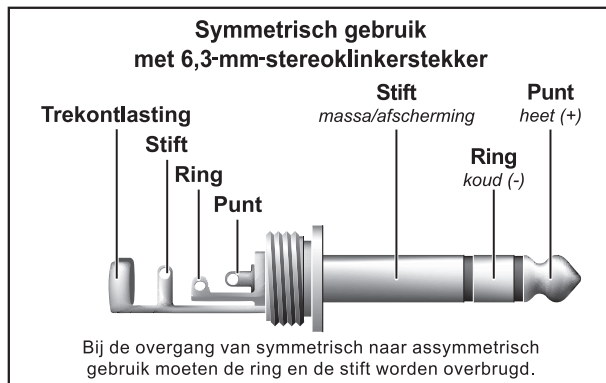

Afb. 4.2: 6,3 mm stereostekker

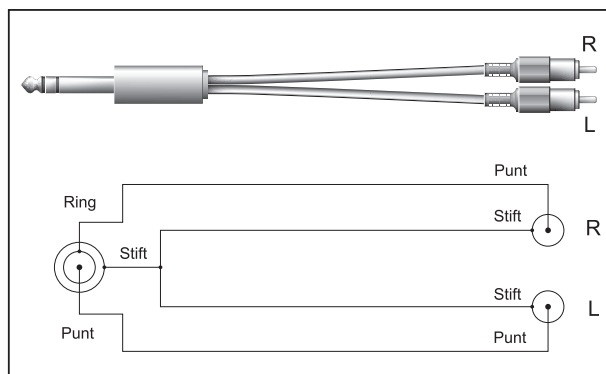

Afb. 4.3: Adapterkabel stereo

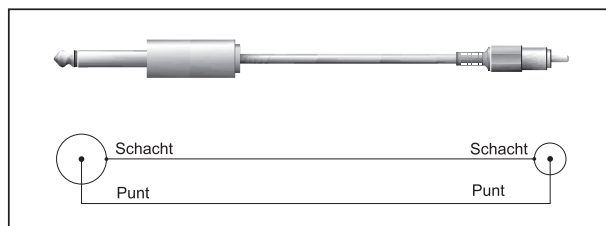

Afb. 4.4: Adapterkabel mono

VIRTUBE VT100FXH/VT100FX/VT250FX/VT50FX

5. Technische gegevens

	VT100FXH	VT100FX	VT250FX	VT50FX
AUDIO INGANGEN				
INGANG	1/4" TS, ontstoord			
Ingangsimpedantie	ca. 1 M Ω ongebalanceerd			
FX RETURN	1/4" TS		2 x 1/4" TS	1/4" TS
Ingangsimpedantie	ca. 33 k Ω ongebalanceerd			
CD IN	1/4" TRS			
Ingangsimpedantie	ca. 5,6 k Ω ongebalanceerd			
AUDIO OUTPUTS				
FX SEND	1/4" TS			
Uitgangsimpedantie	ca. 8,2 k Ω ongebalanceerd		ca. 5,6 k Ω ongebalanceerd	
LINE OUT/PHONES	1/4" TRS, ongebalanceerd			
Output level	max. +16 dBV/100 Ω			
LUIDSPREKERUITGANGEN				
Type	2 x 1/4"	1/4"	2 x 1/4"	1/4"
Min. belastingsimpedantie	4 Ω		2 x 8 Ω	8 Ω
VERSTERKER				
Piekvermogen	100 Watt / 4 Ω		2 x 50 Watt / 8 Ω	60 Watt / 8 Ω
DIGITAL SIGNAL PROCESSING				
Converter	24-bit sigma-delta			
Samplerate	40 kHz			
LUIDSPREKER				
Afmeting	-	12"	2 x 12"	12"
Model	-	BUGERA Vintage Guitar Series		
	-	12G70J4	2 x 12G50J8	12G50J8
Impedantie	-	4 Ω	2 x 8 Ω	8 Ω
Continuvermogen (IEC268-5)	-	70 Watt	2 x 50 Watt	50 Watt
Piekvermogen	-	280 Watt	2 x 200 Watt	200 Watt
Energieverbruik				
Energieverbruik	max. 180 Watt	max. 180 Watt	max. 180 Watt	max. 90 Watt
100 V~, 50/60 Hz	T 2.5 A H 250 V	T 2.5 A H 250 V	T 3.15 A H 250 V	T 1.6 A H 250 V
120 V~, 50/60 Hz	T 2.5 A H 250 V	T 2.5 A H 250 V	T 2.5 A H 250 V	T 1.25 A H 250 V
220 - 230 V~, 50/60 Hz	T 1.0 A H 250 V	T 1.0 A H 250 V	T 1.25 A H 250 V	T 630 mA H 250 V
Voedingsaansluiting	Standaard IEC-aansluiting			
AFMETINGEN/GEWICHT				
Afmetingen (H x B x D)	245 x 580 x 270 mm	550 x 580 x 275 mm	520 x 670 x 275 mm	520 x 515 x 275 mm
Gewicht	12,4kg	20 kg	22 kg	16,2 kg

De Fa. BEHRINGER streeft altijd naar de hoogste kwaliteit. BEHRINGER voert eventuele verbeteringen zonder voorafgaande aankondiging door. Technische data en uiterlijke kenmerken kunnen daarom van de genoemde specificaties of van de afbeeldingen van het product afwijken.

Technische specificaties en verschijningsvorm kunnen veranderd worden zonder kennisgeving vooraf. De informatie hierin is correct op het moment van drukken. BEHRINGER is niet aansprakelijk voor enig verlies dat mogelijk geleden wordt door enig persoon die vertrouwt ofwel geheel ofwel gedeeltelijk op enige beschrijving, foto of bewering, hierin vervat. Kleuren en specificaties kunnen enigszins van het product afwijken. Producten worden alleen verkocht door geautoriseerde dealers. Distributeurs en dealers zijn geen agenten van BEHRINGER en hebben geen enkele bevoegdheid om BEHRINGER te verbinden met enige onderneming of representatie noch expliciet noch impliciet. Niets uit deze handleiding mag gereproduceerd of overgedragen worden in enige vorm of door enige middelen, elektronisch of mechanisch, inclusief fotokopiëren en opnemen van welke soort ook, voor enig doel, zonder de uitdrukkelijke schriftelijke toestemming van BEHRINGER International GmbH.

ALLE RECHTEN VOORBEHOUDEN.
 (c) 2008 BEHRINGER International GmbH
 BEHRINGER International GmbH, Hanns-Martin-Schleyer-Str. 36-38, 47877 Willich, Duitsland.
 Tel. +49 2154 9206 0, Fax +49 2154 9206 4903