

CDX4

CD-USB Media Controller

1 - Instructions de sécurité

Informations importantes de sécurité



Cet appareil a été créé pour fonctionner en lieu chauffé et isolé de toute forme d'humidité ou de projection d'eau. Toute utilisation en lieu humide, non-protégé, ou soumis à des variations de températures importantes peu représenter un risque tant pour l'appareil que pour toute personne à proximité.



Cet appareil contient à l'intérieur de son boîtier, des parties non isolées sous tensions suffisamment élevées pour représenter un risque de choc électrique. Vous ne devez en aucun cas réaliser la maintenance de cet appareil lorsque celui-ci est sous tension.



Seuls les services techniques compétents et reconnus par HITMUSIC sont habilités à réaliser la maintenance de cet appareil. Les gestes courants d'entretien doivent respecter les précautions de ce manuel.



CAUTION
RISK OF ELECTRIC SHOCK
DO NOT OPEN



ATTENTION : Afin de réduire les risques de chocs électriques, ne retirez jamais les capots. Il n'y a aucune pièce réparable par l'utilisateur à l'intérieur. Contactez un service technique compétent pour la maintenance de cet appareil.



Risque d'électrocution

Afin de prévenir les risques d'électrocution, n'utilisez pas de rallonge, de prise multiple ou tout autre système de raccordement sans que les parties métalliques en contact soient complètement hors de portée.



Niveaux sonores

Les systèmes de sonorisation sont capables de délivrer un niveau sonore (SPL) nuisible à la santé humaine. Les niveaux de pression sonore apparemment non critiques peuvent endommager l'audition si la personne y est exposée sur une longue période. Ne pas stationner à proximité immédiate des enceintes acoustiques en fonctionnement.



Protection de l'environnement

- L'environnement est une cause que défend HITMUSIC, nous commercialisons uniquement des produits propres, conformes aux normes ROHS.
- Votre produit est composé de matériaux qui doivent être recyclés, ne le jetez pas dans votre poubelle, apportez-le dans un centre de collecte sélective mis en place à proximité de votre résidence. Les centres de services agréés vous reprendront votre appareil en fin de vie afin de procéder à sa destruction dans le respect des règles de l'environnement.
- Pour plus de renseignements <http://www.hitmusic.fr/directives-deee.php>.

Symboles utilisés



Le symbole IMPORTANT signale une recommandation d'utilisation importante.



Le symbole CAUTION signale un risque de dégradation du produit.



Le symbole WARNING signale un risque d'atteinte à l'intégrité physique de l'utilisateur et de toute autre personne présente. Le produit peut de plus être endommagé.

Instructions et recommandations

1 - Lisez les instructions :

Il est conseillé de bien lire toutes les instructions d'utilisation et de fonctionnement avant l'utilisation de l'appareil.

2 - Conservez les instructions :

Il est conseillé de conserver les instructions d'utilisation et de fonctionnement ultérieurement.

3 - Considérez les avertissements :

Il est conseillé de bien prendre en compte tous les avertissements et toutes les instructions de fonctionnement du produit.

4 - Suivez les instructions :

Il est conseillé de bien suivre toutes les instructions de fonctionnement et d'utilisation.

5 - Eau et humidité :

N'utilisez pas cet appareil à proximité de l'eau, par exemple près d'une baignoire, d'un lavabo, d'un évier ou d'une baignoire; ni dans un endroit humide ou près d'une piscine, etc...

6 - L'installation :

Ne posez pas cet appareil sur un meuble roulant, un trépied, un support ou une table instables. L'appareil risquerait de tomber blessant gravement un enfant ou un adulte et de s'abîmer sérieusement. Utilisez seulement un meuble roulant, une étagère, un trépied, un support ou une table recommandés par le fabricant ou vendus avec l'appareil. Dans



tous les cas pour installer l'appareil il est conseillé de suivre les instructions du fabricant et d'utiliser des instruments recommandés par celui-ci.

Il est fortement conseillé de déplacer avec prudence le meuble roulant quand l'appareil se trouve dessus. Des arrêts brutaux, une trop forte poussée et des surfaces rugueuses risqueraient de renverser l'ensemble.

7 - Montage en plafonnier ou sur un mur :

Il est recommandé de contacter votre revendeur avant tout montage.

8 - Aération :

Les fentes et ouvertures dans le boîtier sont prévues pour l'aération, pour assurer une utilisation en toute confiance du produit et pour éviter une surchauffe. Ces ouvertures ne doivent donc pas être obstruées ni recouvertes. Il faut faire attention à ne jamais obstruer ces ouvertures en plaçant le produit sur un lit, un canapé, une couverture ou autre surface de ce style. Cet appareil ne devrait pas être placé dans une installation fermée tels une valise ou un rack à moins qu'une aération ait été prévue ou que les instructions du fabricant aient été suivies.

9 - Chaleur :

Il est conseillé de maintenir le produit éloigné des sources de chaleur tels les radiateurs, les poêles, les réflecteurs de chaleur ou autres produits (ainsi que les amplificateurs) qui produisent de la chaleur.

10 - Alimentation électrique :



Ce produit fonctionne seulement sur le voltage indiqué sur une étiquette au dos de l'appareil. Si vous n'êtes pas sûr du voltage de votre installation électrique, consultez votre revendeur ou votre compagnie d'électricité.

11 - Protection des câbles électriques :



Il faut veiller à ce que les câbles électriques ne soient pas susceptibles d'être piétinés ou pincés par des objets placés dessus ou contre, en faisant particulièrement attention aux câbles au niveau des prises et de leur point de sortie sur l'appareil.

12 - Pour nettoyer :



Débranchez l'appareil avant de le nettoyer. N'utilisez pas d'accessoires non conseillés par le fabricant. Utilisez un chiffon humide sur la surface de l'appareil. Ne passez pas l'appareil sous l'eau.

13 - Période de non utilisation :

Débranchez le cordon d'alimentation de votre lecteur si vous ne l'utilisez pas durant une longue période.

14 - Pénétration d'objets ou de liquides :



Ne laissez jamais pénétrer d'objets en tout genre dans cet appareil à travers les ouvertures car ils risqueraient de provoquer un incendie ou une décharge électrique.

Ne répandez jamais de liquides en tout genre sur le produit.

15 - Dommages nécessitant un entretien :



Adressez-vous à des personnes qualifiées dans les cas suivants :

- Quand le cordon d'alimentation ou la prise est abîmé(e).
- Si du liquide a été répandu ou si des objets sont tombés dans l'appareil.
- Si le produit a été au contact de pluie ou d'eau.
- Si le produit ne fonctionne pas normalement en suivant les instructions.
- Si le produit a pris un choc.

16 - Entretien/révision :



N'essayez pas de réviser vous-même ce produit. Cela vous exposerait à une dangereuse tension. Adressez-vous à un personnel qualifié.

17 - Milieu de fonctionnement :



Température et humidité du milieu de fonctionnement : De +5 à +35° ; humidité relative inférieure à 85% (orifice de ventilation non obstrués).

N'installez pas l'appareil dans un endroit mal ventilé ou dans un lieu soumis à une forte humidité ou en plein soleil (ou à une forte lumière artificielle).

2 - Conseils divers

2.1 - Avant de couper l'alimentation

Lorsque vous avez fini d'utiliser votre lecteur CD, avant d'appuyer sur le bouton Power, vérifiez que le tiroir soit fermé avec le bouton **Open/Close**.

2.2 - Disques compacts

a - Précautions de manipulation des disques



Protégez les disques pour que la poussière, les dépôts gras et les traces de doigts ne marquent pas dessus.

Si le disque est sale, passez un chiffon sec dessus.

N'utilisez pas d'alcools, d'essences, de dissolvants, de liquides anti-statiques, ou de tissus enduits de silicone pour nettoyer le disque.

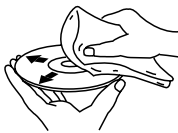

Maniez toujours avec précaution le disque en protégeant sa surface, surtout lorsque vous le sortez ou le mettez dans son boîtier.

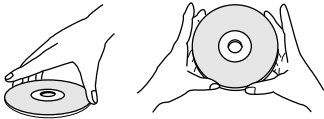

Ne tordez pas le disque.

Ne le chauffez pas.

N'élargissez pas le trou au centre du disque.

N'inscrivez rien sur la partie sérigraphiée.

De la condensation peut se former sur le disque en cas de brusque écart de température, laissez le sécher sans appliquer de source de chaleur.

N'insérez pas de disque craquelé ou de disque dont l'étiquette est partiellement décollée. La vitesse de rotation du disque étant très élevée, de tels disques pourraient endommager le lecteur.



b - Précautions pour le stockage

Après la lecture du disque, sortez le toujours du lecteur.

Stockez vos disques dans une mallette prévue à cet effet à l'abri des chocs et de la poussière.

N'entrez pas vos disques dans des lieux :

- Exposés souvent au soleil.
- Dans un endroit sujet à l'accumulation de poussières et humide.
- Près d'une source de chaleur (radiateur...).

3 - Caractéristiques générales

- Lecteur USB mass Storage pour clef USB ou disque dur.
- Chargeur frontal slot in compatible CD audio ou mp3
- ID3 TAG : identification des titres et artistes
- Folder : pour la navigation dans les arborescences de répertoires
- Nouveau DSP avec effets Scratch, Flanger, Filter, Echo, Reverse ajustable en niveau et paramètre.
- SMART LOOP : Boucle ajustable en longueur dans le tempo
- Auto loop ajustable en longueur au tempo.
- 3 HOT CUE
- BPM automatique et manuel
- Modification de la longueur de boucle : x2, /2 et point B
- Pitch réglable de 8/16/100% pour le mp3 et l'audio
- Master Tone : pour garder la tonalité même en variant le pitch
- AVM : Anti Vibration Memory mémoire anti choc de 15 secondes
- Auto-Cue et programmation de l'ordre de lecture des titres
- Plateau rotatif tactile multifonction
- Afficheur LCD bleu très lisible
- Sortie analogique et numérique
- Connexions Xstart, Relay

Votre lecteur CDX4 est équipé d'un système de mise à jour par le lecteur CD.

Aussi il est conseillé de vérifier régulièrement la présence de mises à jour sur notre site www.hitmusic.fr

Chaque mise à jour sera accompagnée d'un tutoriel détaillant le matériel nécessaire et la marche à suivre pour exécuter l'opération.

4 - Caractéristiques techniques

- Alimentation : AC 230V
- Consommation : 22 W
- Dimensions : 220 x 315 x 100 mm (Plateau de 130 mm)
- Poids : 2.5 Kg

5 - Préparation

5.1 - Vérifiez le contenu de l'emballage

L'emballage doit contenir les éléments suivants :

- Le lecteur
- Le guide de l'utilisateur
- 1 cordon RCA - RCA
- 1 cordon d'alimentation fixé au lecteur CD

5.2 - Installation de l'appareil

a - Installez le lecteur sur une surface plane

b - Assurez vous que le lecteur soit installé dans un endroit correctement ventilé et où il ne sera pas directement exposé au rayons solaires, ni à de trop fortes températures ou à une trop grande humidité.

Ce lecteur fonctionne correctement lorsque son inclinaison ne dépasse pas 15°. Si l'inclinaison dépasse cette valeur, les disques risquent de ne pas être lus, chargés ou éjectés correctement.

L'afficheur LCD a été conçu pour être correctement visible sous les angles de vue donnés par la figure suivante. Installez l'appareil de sorte que votre angle de vue soit dans la plage indiquée.

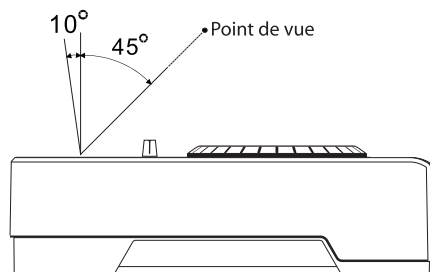

5.3 - Branchements

a - Mettez l'appareil hors tension (débranchez le).

b - Connectez le câble RCA à une entrée de votre table de mixage.



Utilisez que les câbles fournis. L'utilisation d'autres types de câbles peut causer de sérieux dommages.

Afin d'éviter de sérieuses détériorations du lecteur, assurez vous que l'interrupteur marche / arrêt est sur Off avant toute connexion.

6 - Médias compatibles

6.1 - Les supports

Le CDX4 est capable de lire des CD aux formats suivants :



Remarque 1

L'utilisation régulière de CD-RW est toutefois déconseillée pour des raisons de détérioration de la lentille.

Remarque 2 : Au sujet de l'affichage TEXT :

Un maximum de 48 caractères peuvent être affichés. Lorsque l'affichage comporte plus de 8 caractères en largeur, il défile.

Seuls les caractères alphanumériques et un certain nombre de symboles peuvent être affichés.

Le CDX4 est capable de lire plusieurs formats de médias :

- MP3
- CDA

A noter qu'un CD ne doit contenir qu'un seul type de média pour pouvoir être lu sur le CDX4.

Les formats MP3-Pro, MP4, WMA, etc., ne sont pas supportés par ce système.

Ne mettez pas de données autres que mp3 ou Cda sur votre CD, cela pourrait endommager votre lecteur.

Utilisez des médias de qualité, gravés à vitesse réduite.

Remarques :

- Certains disques CD-R/CD-RW, enregistrés sur des graveurs ou l'unité de disque d'ordinateurs autonomes, risquent de ne pas être lisibles sur cet appareil pour diverses raisons, notamment les caractéristiques de disque, des griffes, souillures, encrassement de l'optique, condensation, etc.
- Certains disques enregistrés sur le lecteur de disque d'un ordinateur risquent de ne pas être lisibles sur cet appareil, en raison de l'application d'enregistrement utilisée, de ses paramètres et de l'environnement d'exploitation. Prenez soin d'avoir recours au formatage correct pour les disques utilisés. Pour des détails, consultez le rédacteur de l'application.

- Cet appareil ne peut pas lire des disques CD-R ou CD-RW partiellement enregistrés et non encore finalisés.
- Pour des informations détaillées sur le maniement des disques CD-R/CD-RW, consultez les précautions, fournies avec chaque disque.

À propos des disques CD-R/RW

En raison de la construction particulière des disques CD-R/ RW, s'ils sont laissés pendant longtemps en mode Pause (ou Attente de repère) à un point précis, leur lecture pourrait s'avérer difficile à ce point. Le même phénomène peut également se produire si vous utilisez la fonction Boucle pour reproduire de manière excessive une même partie du disque. Par conséquent, il est conseillé à l'utilisateur de se constituer des disques archives de secours à la lecture de disques, renfermant des informations importantes.

À propos de la lecture DualDisc

Ce produit est conçu pour respecter les normes des CD de musique. Cependant, le fonctionnement et les performances ne sont pas garantis à la lecture de disques qui ne sont pas conformes aux normes des CD de musique.

6-2 - Lecture de fichiers MP3

Les fichiers MP3 se présentent en deux formats : Débit binaire constant (CBR) et Débit binaire variable (VBR). Cet appareil prend en compte la lecture et la lecture DJ des fichiers MP3 de type CBR et VBR. Toutefois, en comparaison des fichiers CBR, vous constaterez que les vitesses de recherche et de recherche super-rapide sont plus lentes dans le cas du format VBR. Par conséquent, si la vitesse de fonctionnement est un facteur très important, l'emploi du format d'enregistrement CBR est recommandé pour les fichiers MP3. Les fichiers MP3 doivent répondre aux exigences de format indiquées ci-après :

| | | |
|------------|----------------------|---|
| Format MP3 | MPEG-1 | Prend en compte la fréquence d'échantillonnage Audio Layer-3 de 32 kHz, 44,1 kHz, 48 kHz; Débit binaire : 32 Kbps à 320 Kbps. |
| | MPEG-2 | Prend en compte la fréquence d'échantillonnage Audio Layer-3 de 16 kHz, 22,05 kHz, 24 kHz, Débit binaire: 16 Kbps (stéréo) à 160 Kbps. |
| | Label ID3 | Prend en compte ID3 Vers. 1.0/1.1/2.2/2.3/2.4. Affiche le titre, l'album, l'artiste. Seuls les caractères alphanumériques et un certain nombre de symboles peuvent être affichés. |
| | Extension de fichier | .mp3, .MP3, .mP3, .Mp3 |

7 - Mise en route

- 1 - Connecter votre lecteur à votre table de mixage. Le son de votre CD sort au niveau Ligne (-10dB) via la sortie « audio out » ou « digital out » du panneau arrière.
- 2 - Connectez votre Lecteur au secteur (240V) en utilisant le cordon fourni.
- 3 - Mettez votre lecteur sous tension en appuyant sur le bouton power du lecteur.
- 4 - Insérez votre CD dans le lecteur via le tiroir en façade ou insérez un support USB dans le slot prévu à cet effet



Ne mettez pas de données autres que mp3 ou Cda sur votre CD, cela pourrait endommager votre lecteur.

Branchement Type à une table de mixage : DIGITAL2 pour cet exemple

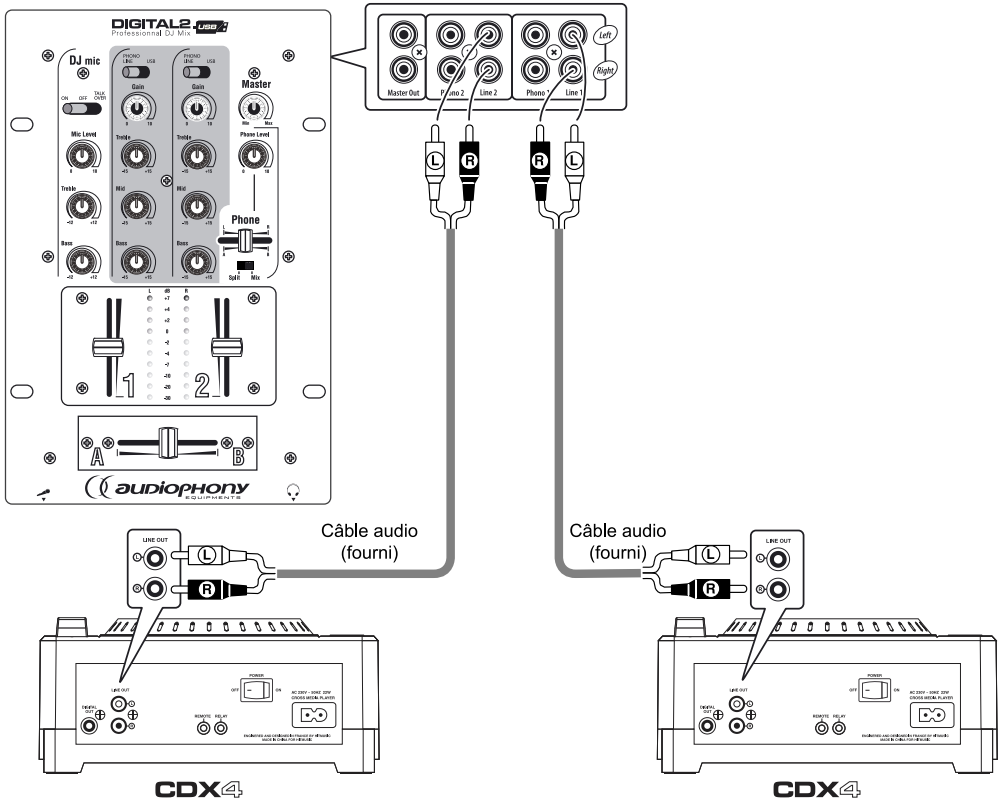

8 - Présentation de l'appareil

Panneau arrière

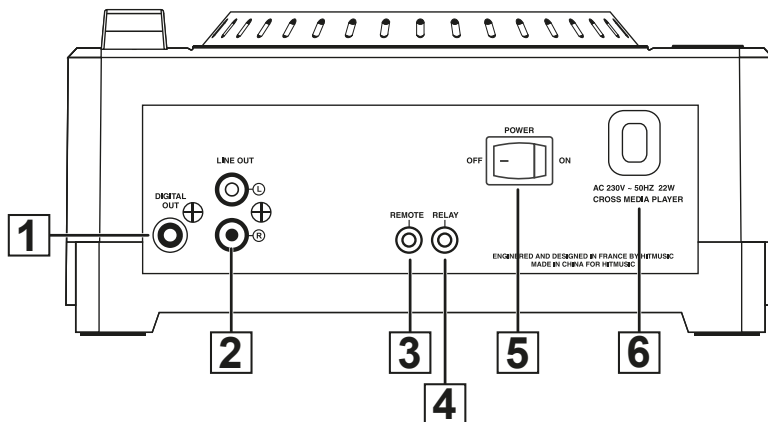

1 Digital Out (Sortie Stéréo sur 1 RCA)
Sortie stéréo numérique. Nécessite un câble spécifique non fourni.

2 Audio Out (Sortie Stéréo sur deux RCA)
Sortie audio analogique -10dB.

3 Connecteur de départ synchronisé.
Connexion à une table de mixage compatible pour contrôler les fonctions PLAY/PAUSE du lecteur.

4 Relay (Relais)
Ce connecteur est utilisé pour la fonction RELAY. Connectez-le à un autre CDX4 pour bénéficier de cette fonction.

5 Bouton Power
Bouton d'allumage du lecteur, permet la mise sous/hors tension du lecteur.

6 AC INPUT câble d'alimentation
Câble secteur d'alimentation. Ne nécessite pas d'adaptateur sur une prise euro 220V.



Note : Appareil de classe 2 ne nécessitant pas de raccord à la terre.

Face avant (fonctions générales)

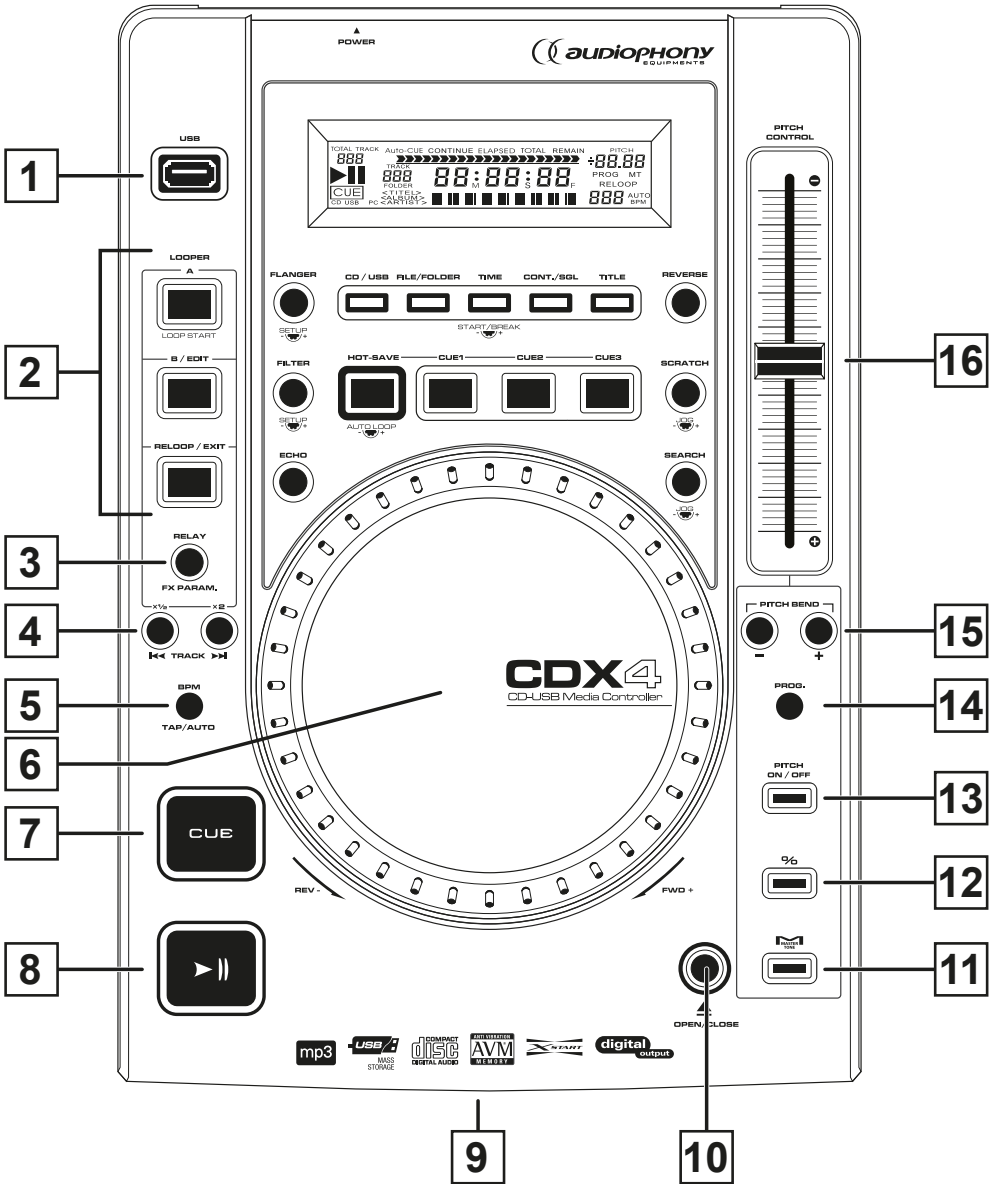

1 Entrée USB

Connectez ici votre périphérique USB Mass Storage (clé ou disque).

2 Touches LOOPER A / B/EXIT et RELOOP/EXIT

Ces touches vous permettent de créer une boucle parfaite et de la modifier.

I : Créer une boucle manuellement

a - Appuyez sur **A** : le point de départ de la boucle est mémorisé. La touche **A** s'allume. Cette action est disponible en lecture et en pause.

b - Appuyez sur **B** pour mémoriser le point de sortie de la boucle. Les touches **A, B** et **RELOOP** clignotent pour vous indiquer que vous êtes en mode "boucle".

L'affichage **RELOOP** s'affiche à l'écran.

A : Créer une boucle automatiquement

a - Appuyez et maintenez enfoncée la touche **MEMO**. L'afficheur indique alors le nombre de mesures (4 temps) que peut durer la boucle.

A l'aide de la molette, choisissez le nombre de mesures; La valeur varie de 1/32^{ème} de mesure à 32 mesures.

b - Appuyez sur **A** pour mémoriser le point d'entrée de la boucle. Le point de sortie dépendra du nombre de mesures que vous avez choisi.

B : Modifier la longueur de la boucle :

Le CDX4 vous permet de modifier votre boucle une fois que celle-ci est créée.

Ainsi, dans le cas où vous ne seriez pas satisfait du résultat, vous avez la possibilité de modifier la position de votre point **B**. La modification de la longueur de la boucle est audible en temps réel.

a - Pour passer en mode de modification du point **B**, alors que votre boucle est créée (**A**, **B** et **RELOOP** clignotent), appuyez sur le bouton **B**. Les boutons **A** et **RELOOP** s'éteignent et le bouton **B** reste en clignotement.

b - Pour modifier la longueur de votre boucle, utilisez la molette centrale comme suis pour déplacer le point **B** :

- Dans le sens des aiguilles d'une montre pour allonger la longueur de la boucle

- Dans le sens inverse des aiguilles d'une montre pour raccourcir la longueur de la boucle

c - Pour quitter le mode de modification du point **B**, appuyez à nouveau sur le bouton **B**. Les trois boutons **A**, **B** et **RELOOP** clignotent à nouveau. Vous êtes donc en mode "boucle".

C : LOOPER : Permet de changer la longueur de la boucle au tempo :

Le CDX4 vous permet aussi de doubler ou de diviser par deux la longueur de votre boucle.

a - Pour doubler la longueur de votre boucle, utilisez la touche **▶▶**.

b - Pour diviser la longueur de votre boucle par deux, utilisez la touche **◀◀**.

Ces deux opérations peuvent être répétées plusieurs fois, tant que :

- **B** n'est pas placé après la fin du morceau

Vous pouvez effectuer ces opérations en lecture comme en pause

D : Relancer la boucle

Depuis votre boucle, vous avez la possibilité d'appuyer sur **A** pour la relancer du début. Le point **A** agit alors comme un Hot CUE calé sur le début de votre boucle.

E - Quitter le mode "boucle parfaite"

Depuis le mode "boucle parfaite" ou pendant l'édition de **B**, vous pouvez retourner au mode de lecture normal en appuyant sur **RELOOP/EXIT**. La lecture reprend normalement sans coupure de son, simplement en retirant les points **A** et **B** de la mémoire.

Vous pouvez cependant rappeler votre boucle à tout moment en appuyant sur le bouton **RELOOP**. La boucle ainsi obtenue sera la boucle initialement créée avec les points **A** et **B** d'origine.

3 - Touche RELAY / FX PARAM

Cette touche dispose de deux fonctions différentes :
a - Appuyez sur ce bouton pour activer la fonction relais. Lorsque votre premier lecteur est en cours de lecture, et que le second est en pause, cette fonction active automatiquement la lecture sur la seconde unité, tout en mettant la première en pause.

b - Avec un effet actif, la touche RELAY clignote et le paramètre modifiable de l'effet en cours apparaît à l'écran. Utilisez la molette pour modifier ce paramètre.

4 Touches ⏮ TRACK ⏭

En dehors du mode "boucle", ces touches permettent d'avancer ou de reculer d'un morceau. En mode "boucle", ces touches permettent de modifier la longueur de la boucle.

5 Touche BPM TAP/AUTO:

Cette touche permet de déterminer le BPM d'un morceau (nombre de temps par minutes). Pour ce faire, appuyez successivement sur cette touche en gardant le rythme du morceau en cours. Si vous maintenez cette touche enfoncée, le CDX4 calcule automatiquement le BPM du morceau.

6 Le Jog-Wheel (molette centrale) :

Cette molette a plusieurs fonctions dépendantes des modes et effets activés :

a - En mode **lecture normale**, la molette modifie la vitesse de lecture proportionnellement à sa vitesse de rotation :

- Dans le sens des aiguilles d'une montre pour augmenter la vitesse de lecture
- Dans le sens inverse des aiguilles d'une montre pour diminuer la vitesse de lecture

Lorsque la molette est immobile, la vitesse de lecture n'est ni augmentée ni accélérée.

b - En mode effet "**scratch**", la molette détermine le sens de la musique en imitant les réactions d'une platine vinyle :

- Dans le sens des aiguilles d'une montre la musique est lue en fonction de la vitesse de rotation, sans tenir compte de la fonction PLAY/PAUSE
- Dans le sens contraire des aiguilles d'une montre la musique est lue à rebours en fonction de la vitesse de rotation, sans tenir compte de la fonction PLAY/PAUSE

Lorsque la molette est immobile, la lecture de la piste reprend son cours normalement.

c - En mode effet "**search**", la molette agit comme en mode lecture normale, mais la vitesse obtenue est démultipliée. Ce mode sert à rechercher une zone de la piste éloignée du point actuel.

Si vous appuyez et maintenez enfoncée la touche RELAY, vous modifiez la force de l'effet.

d - En mode effet "**flanger**", la molette détermine la longueur d'onde de l'effet.

Si vous appuyez et maintenez enfoncée la touche RELAY, vous modifiez la force de l'effet.

e - En mode effet "**filter**", la molette détermine la position du filtre.

f - En mode effet "**echo**", la molette détermine la longueur de l'effet.

g - En mode **pause**, la molette permet de déplacer le point de départ de la platine (pour gérer la position d'un point CUE par exemple).

La bague de la molette répète alors la piste tous les 15 ms tandis que le plateau de la molette fonctionne comme une platine vinyle.

h - En mode "**boucle**" la molette permet de déplacer précisément le point B.

7 Bouton CUE

Un POINT CUE est le point de départ exact où la lecture du CD ou de la piste USB commence. Vous pouvez enregistrer vos points CUE n'importe où sur votre plage. En mode pause, appuyez sur la touche CUE pour fixer le point CUE, et la touche CUE clignotera. En mode lecture, appuyez sur la touche CUE pour mettre en pause le lecteur au point CUE mémorisé.

Ce bouton permet de déterminer le point de départ de la lecture de la piste.

a - en mode **PAUSE**

- Une pression brève sur le bouton **CUE** place le point CUE sur la piste qui est lue, à la milliseconde près.

- Une pression plus longue permet de lire la musique depuis le point CUE (la musique s'arrête dès que le bouton est relâché, et le lecteur est prêt à nouveau à lire la piste depuis le point CUE)

b - En mode **lecture**

En mode lecture, appuyez sur la touche **CUE** pour mettre en pause le lecteur au point CUE précédemment mémorisé.

Si aucun point CUE n'a été mémorisé, le lecteur se met en pause au début du morceau.

8 Bouton PLAY / PAUSE

Touche permettant le passage du mode PAUSE au mode PLAY (lecture).

9 Slot d'insertion CD

10 Bouton OPEN/CLOSE

Appuyez sur cette touche pour éjecter le disque. Le disque ne peut pas être éjecté si vous êtes en mode lecture, ceci pour éviter que le disque ne soit éjecté accidentellement pendant la lecture d'une plage.

11 Touche Master Tone

Appuyez sur cette touche pour activer ou désactiver le mode Master Tone. Ce mode permet de faire varier la vitesse de lecture grâce au pitch sans modifier la tonalité du morceau.

La fonction est active lorsque la LED du bouton est allumée.

12 Touche Pourcentage de pitch

Cette touche donne accès aux différents niveaux de pitch : 8, 16 ou 100%.

La valeur du pourcentage de pitch est affichée sur l'écran à chaque appui sur la touche.

13 Touche PITCH ON/OFF

Cette touche active ou désactive la fonction de pitch.

14 PROG

Cette touche permet de créer un enchaînement de pistes différent de celui d'origine.

Pour créer un programme :

a - Appuyez sur la touche **PROG**, l'indication P-01 s'affiche.

b - Sélectionnez la piste désirée via les touches **◀ TRACK ▶**.

c - Une fois la piste sélectionnée, appuyez à nouveau sur **PROG**. L'indication P-02 s'affiche.

d - recommencez l'opération **b** jusqu'à obtenir la liste de lecture voulue.

e - Appuyez sur **PLAY** pour valider le programme et mettre le lecteur en pause au début de la liste.

15 Touches PITCH BEND + et -

Le Pitch Bend fournit de petites accélérations permettant de caler votre morceau avec une autre source. Pour ce faire, il faut évidemment que le potentiomètre PITCH CONTROL soit calé avec l'autre source.

Utilisez **+** pour accélérer et **-** pour ralentir la lecture de la piste.

16 Fader PITCH CONTROL :

Utilisez ce potentiomètre pour régler le pourcentage de PITCH (8%, 16%, 100%).

Le pourcentage de PITCH que vous avez réglé restera actif jusqu'à ce que vous changiez le réglage ou que vous désactiviez la fonction PITCH.

Face avant (fonctions avancées)

1 Touches d'effets Flanger, Filter, Echo :

Ces trois touches activent et désactivent les effets **FLANGER**, **FILTER** et **ECHO**.

Appuyez sur la touche correspondant à l'effet souhaité pour l'activer.

Si un autre effet est déjà activé, il sera désactivé par l'activation du nouvel effet.

Les effets de cette section ne sont pas cumulables.

En détails :

- Le **Flanger** est un effet modifiant la répartition des harmoniques en lui additionnant un signal légèrement désaccordé en fréquence.

Vous pouvez agir sur l'effet en modifiant la durée de répétition via la molette centrale une fois cet effet activé. Vous pouvez aussi modifier l'intensité de l'effet, reportez vous au fonctionnement de la molette pour plus de détails.

- Le **Filter** est un effet de filtre . C'est à dire qu'il coupe une gamme de fréquence du son restitué par le lecteur. Vous pouvez aussi modifier l'intensité de l'effet, reportez vous au fonctionnement de la molette pour plus de détails.

Vous pouvez agir sur l'effet en modifiant la fréquence d'action du filtre via la molette centrale une fois cet effet activé.

- L'**Echo** est un effet de répétition du son à l'intérieur de la piste jouée.

Vous pouvez agir sur l'effet en modifiant la fréquence de répétition de l'écho via la molette centrale une fois cet effet activé. Vous pouvez aussi modifier l'intensité de l'effet, reportez vous au fonctionnement de la molette pour plus de détails.

2 Touches HOT-SAVE et CUE1-3 :

Ces touches vous permettent de placer 3 points Cue sur la piste jouée, indépendamment du bouton CUE général.

a - Pour enregistrer un point CUE :

Appuyez sur la touche **HOT-SAVE**, et appuyez sur la touche **CUE1**, **CUE2** ou **CUE3**, la touche CUE que vous aurez choisi clignotera 5 secondes avant de rester allumée.

b - Pour rappeler votre point CUE, appuyez sur la touche **CUE** que vous avez programmée. La touche clignotera 5 secondes avant de rester allumée.

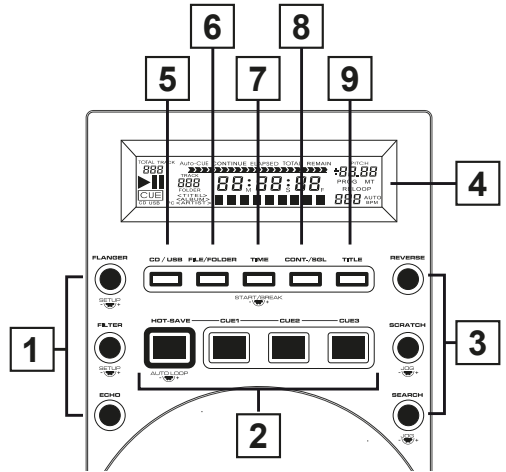

3 Touches de modes Reverse, Scratch, et Search

Appuyez sur une de ces trois touches pour activer ou désactiver le mode correspondant.

Ces 3 modes ne sont pas cumulables.

- **Mode Reverse** : La piste est lue en sens inverse, de la fin vers le début. La molette se comporte de la même manière qu'en mode normal.

- **Mode Scratch** : La piste est lue normalement. Toute action sur la molette détermine le sens de la musique en imitant les réactions d'une platine vinyle.

- **Mode Search** : la piste est lue normalement. Toute action sur la molette accélère considérablement la vitesse de lecture pour permettre une recherche rapide d'une section de la piste. En fonction du média utilisé, le son obtenu peut être plus ou moins clair et saccadé lors de recherches très rapides.

4 Écran LCD :

L' écran LCD permet l'affichage des informations utiles.

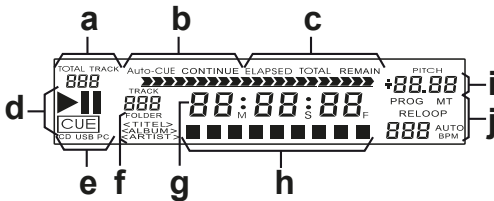

a - Track : Nombre de fichiers contenus dans le dossier (ou le CD).

b - Mode de lecture

- **Auto-CUE** : A la fin de la piste, le lecteur se met en pause au début de la piste suivante.
- **CONTINUE** : A la fin de la piste, le lecteur lit directement la piste suivante.

c - Temps affiché

- **ELAPSED** : Temps de la piste passé
- **TOTAL** : Temps total du CD passé (CDA uniquement)
- **REMAIN** : Temps de la piste restant

d - Etat actuel :

- Sigle ► : le lecteur est en mode lecture
- Sigle ||| : le lecteur est en pause
- Sigle ||| + [CUE] : le lecteur est en pause au niveau du point CUE.

e - Affichage de la source en cours

f - Affichage des informations en cours

- **FOLDER** : Recherche dans les dossiers/Nom du dossier
- **TITLE** : Affichage du titre de la piste (ID3TAG/CD-text)
- **ALBUM** : Affichage du titre de l'album (ID3TAG)
- **ARTIST** : Affichage du nom de l'artiste (ID3TAG)

g - Affichage du temps :

Le temps est exprimé en Minutes/Secondes/ Frames (ms en mode CDA)

h - Affichage des informations au format texte

i - Information de Pitch

j - Informations supplémentaires :

- **PROG** : Signale la lecture d'un programme (liste de lecture)
- **MT** : Etat du Master Tone (activé ou non)
- **RELOOP** : Etat de la boucle (Lorsque RELOOP est affiché, une boucle est en cours de lecture)

- **BPM** : affichage du nombre de battements par minute.

5 Touche CD / USB :

Cette touche permet de sélectionner la source de lecture.

6 Touche FILE/FOLDER :

Cette touche permet la navigation entre les dossiers d'un CD Mp3 ou d'une source USB

Appuyez sur cette touche pour naviguer entre les dossiers. Une fois le dossier choisi, appuyez à nouveau sur cette touche pour choisir une des pistes du dossier.

7 Touche TIME :

La Touche Time permet de basculer entre les différents affichages du temps, soit REMAIN (temps restant avant la fin de la piste), TOTAL (temps total depuis le début du CD. CDA uniquement) et ELAPSED (temps passé depuis le début de la piste).

8 Touche CONT./SGL :

Cette touche permet de basculer entre les modes Auto-Cue (le lecteur s'arrête en fin de piste) et Continue (le lecteur lit l'intégralité du CD ou du répertoire depuis la piste).

9 Touche TITLE :

Cette touche permet de basculer entre les différents affichages de données du CD ou du support USB. Cette fonction n'est active que si les renseignements sont disponibles.

- Affichage vide : nom du fichier (mp3 uniquement)
- Title** : Titre du morceau
- Album** : Nom de l'album
- Artist** : Nom de l'artiste du morceau

Cette touche permet aussi de charger une playlist, si elle existe sur votre support.

Les playlist existent sous deux formats : Le M3U et l'XML.

Pour basculer d'un format à l'autre, maintenez la touche **FX PARAM** enfoncée et appuyez sur **TITLE**.

La société AUDIOPHONY® apporte le plus grand soin à la fabrication de ses produits pour vous garantir la meilleure qualité. Des modifications peuvent donc être effectuées sans notification préalable. C'est pourquoi les caractéristiques techniques et la configuration physique des produits peuvent différer des spécifications et illustrations présentées dans ce manuel.

Pour bénéficier des dernières informations et mises à jour sur les produits AUDIOPHONY® connectez-vous sur www.hitmusic.fr