

# PRO LIGHT

## catalog 2011

**BriteQ**<sup>®</sup>  
LIGHT RESEARCH



NLFR

# BTX-700SW/BTX-300SW RENTAL SET

ORDER CODE: 4306 (BTX-300SW), 4308 (BTX-700SW)



## FEATURES



BTX-300SW: Philips MSR Gold 300/2 Mini Fast Fit  
BTX-700SW: Philips MSR Gold 700/2 Mini Fast Fit (not included)



BTX-300SW: 22,8 kg  
BTX-700SW: 23,2 kg



42,7 x 36,9 x 59,7 cm



22, 22 or 29



Rotating: Ø 26,8mm, image: Ø 24mm  
Fixed: Ø 31,5mm, image: Ø 24mm

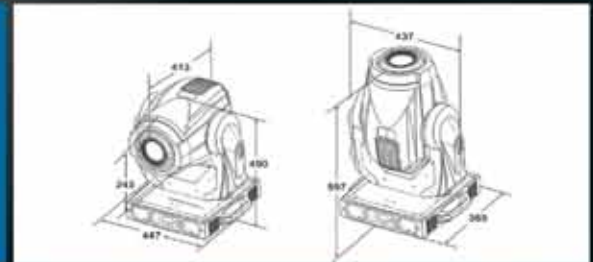

Download DMX chart on our website

## EXAMPLE EFFECT



## PHOTOMETRIC DATA BTX-700SW

lux 35°	6500	1600	700	440
lux 15°	26800	6700	3000	1770

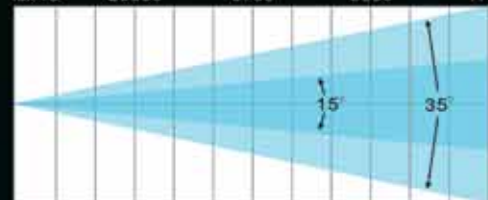

Distance (m)	5	10	15	20
Spot dia. (ø) m 15°	1.2	2.6	3.8	5.2
Spot dia. (ø) m 35°	3.0	6.0	9.0	12

Hightech, State of the art moving head, uitgerust met de meest geavanceerde functionaliteiten die u nodig heeft voor concert tours, verhuur, theater, discotheken, standenbouw, ... ■ Uitzonderlijk stil in gebruik: perfect voor theater en podium toepassingen ■ Er zijn 2 versies verkrijgbaar: BTX-300SW: Philips MSR Gold 300/2 Mini Fast Fit - BTX-700SW: Philips MSR Gold 700/2 Mini Fast Fit ■ Stijlvol modulair design met een brandvertragende behuizing ■ Uitstekend optisch systeem voor een extreem hoge lichtopbrengst ■ Volledige CMY kleurenmenging ■ Extra kleurenwiel met 5 dichroïdekleuren + 3200K & 5600K filters ■ 0-100% dimmer ■ Roterend, indexeerbaar en vervangbaar 3 facet prisma ■ 2 gobo wielen: Gobo wiel 1 met 7 roterende dichroïsche glazen gobo's + open - Gobo wiel 2 met 8 vaste metalen gobo's + open ■ Gemotoriseerde iris, lineaire zoom en focus van 15° - 35° ■ Gemotoriseerde frost effect filter: het toestel kan als moving wash gebruikt worden ■ 540°pan & 270° tilt bewegingen met automatische positiecorrectie en 8 of 16 bit resolutie ■ Gemakkelijke calibratie en onderhoud dankzij een magnetische referentie positionering ■ DMX controle via 22, 22 of 29 kanalen (3 modi) ■ Draadloze DMX verkrijgbaar in optie ■ RDA, DMX adressen kunnen vanop afstand ingesteld worden ■ Blauw/wit grafisch LCD scherm voor een gemakkelijke navigatie doorheen de verschillende menu opties ■ Snel bevestigingssysteem door middel van 2 standaard Omega klemmen (inbegrepen) ■ DMX in/uit met zowel 3 pins als 5 pins XLR aansluitingen ■ Gemakkelijke software upgrades via DMX ■ Elektronische ballast voor een hoge PF, laag verbruik en een flikkervrije werking ■ De lamp kan van op afstand via DMX aan/uit gezet worden

Lyre 'high tech', à la pointe des derniers développements en la matière: elle possède toutes les fonctionnalités utiles pour les tournées, les locations, le théâtre, les discothèques, les shows de DJ, etc ... ■ Très faible bruit: donc, parfait pour des applications comme le théâtre et la scène ■ Deux versions sont disponibles: BTX-300SW: Philips MSR Gold 300/2 Mini Fast Fit - BTX-700SW: Philips MSR Gold 700/2 Mini Fast Fit ■ Design modulaire élégant dont le boîtier est en matière retardant la propagation du feu ■ Excellent système optique fournissant une puissance lumineuse très importante ■ Mélange des couleurs CMY complet ■ Roue de couleurs séparée avec 5 couleurs dichroïques + filtres 3200K & 5600K ■ Gradateur allant de 0 à 100 % ■ Prisme tournant remplaçable, à index et à 3 facettes ■ 2 roues à gobos: Roue à gobos 1 possédant 7 gobos tournants en verre dichroïque + open - Roue à gobos 2 possédant 8 gobos fixes en métal + open ■ Iris motorisé, zoom linéaire et focus allant de 15° à 35° ■ Filtre à effet 'frost' motorisé: l'appareil peut donc être utilisé comme lyre à effet 'wash' sur scène ■ Mouvements pan de 540° et tilt de 270°, avec position de correction automatique et résolution en 8 bits ou 16 bits ■ Calibrage et entretien faciles grâce à un positionnement à point de repère magnétique ■ Contrôle DMX: modes 1 et 2 via 22 canaux, mode 3 via 29 canaux ■ En option: contrôle DMX sans fil disponible ■ RDA, les adressages DMX peuvent être réglés à distance ■ Ecran graphique à cristaux liquides rétro-éclairé (bleu/blanc) qui permet une navigation aisée à travers les menus de configuration ■ Système de fixation rapide faisant appel à deux pinces Omega standard incluses ■ Les entrées et sorties DMX ont lieu via des connecteurs XLR autobloquants, à 3 comme à 5 broches ■ Les mises à jour du software se font très facilement, en ayant recours à un 'upgrader' pour software (en option) ■ Ballast électronique pour Pitchfactor élevé, faible consommation et fonctionnement sans effet de scintillement ■ Mise sous ou hors tension de la lampe à distance, via DMX

#### SOLD AS RENTAL SET



Complete flight case with 2 units inside

#### TOP QUALITY OPTICS



Excellent optical system for an extremely high light output

#### CMY COLOR MIXING

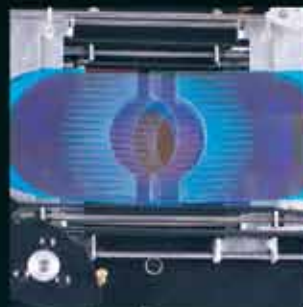

Perfect CMY color mixing for infinite colors and smooth color transitions

#### PHILIPS "MSR GOLD" Mini Fast Fit LAMP



Assures excellent output and very easy lamp replacement

#### PAN/TILT LOCKING



Protects the unit during transport and installation



#### GOBOS & MOTORIZED IRIS



8 fixed + 7 rotating, easy replaceable gobos + motorized iris

#### MODULAR SETUP & MOTORIZED ZOOM



Easy servicing and motorized linear zoom 15°-35°

# BTX-700BEAM/BTX-300BEAM RENTAL SET

ORDER CODE: 4307 (BTX-300BEAM), 4309 (BTX-700BEAM)



## FEATURES



BTX-300BEAM: Philips MSR Gold 300/2 Mini Fast Fit  
BTX-700BEAM: Philips MSR Gold 700/2 Mini Fast Fit  
(not included)



BTX-300BEAM: 21 kg  
BTX-700BEAM: 21,5 kg



BTX-300BEAM: 43,7 x 36,9 x 60,4 cm  
BTX-700BEAM: 42,7 x 36,9 x 59,7 cm



18, 18 or 25



Rotating: Ø 26,8mm, image: Ø 24mm

Download DMX chart on our website

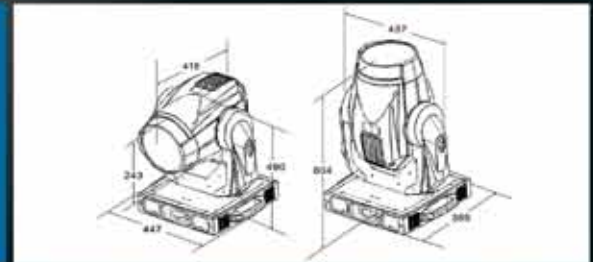

## EXAMPLE EFFECT



## PHOTOMETRIC DATA BTX-700BEAM

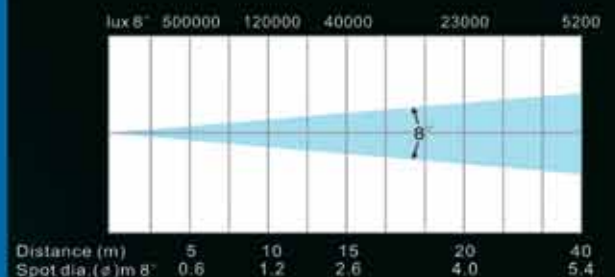

Hightech, State of the art moving head, uitgerust met een Fresnel lens voor zeer nauwe lichtbundels van 8° en een extreem hoge lichtopbrengst! ■ Uitgerust met de meest geavanceerde functionaliteiten die u nodig heeft voor concert tours, verhuur, theater, discotheken, standenbouw, ... ■ Stil in gebruik: perfect voor theater en podium toepassingen ■ Er zijn 2 versies verkrijgbaar: BTX-300BEAM: Philips MSR Gold 300/2 Mini Fast Fit - BTX-700BEAM: Philips MSR Gold 700/2 Mini Fast Fit ■ Stijlvol modulair design met een brandvertragende behuizing ■ Uitstekend optisch systeem voor een extreem hoge lichtopbrengst ■ Volledige CMY kleurenmenging ■ Extra kleurenwiel met 5 dichroïdekleuren + 3200K & 5600K filters ■ 0-100% dimmer ■ Roterend, indexeerbaar en vervangbaar 3 facet prisma ■ Gobo wiel met 7 roterende dichroïsche glazen gobo's + open ■ Gemotoriseerde frost effect filter: het toestel kan als moving wash gebruikt worden ■ 540°pan & 270° tilt bewegingen met automatische positiecorrectie en 8 of 16 bit resolutie ■ Gemakkelijk te kalibreren en te onderhouden dankzij een magnetische referentie positionering ■ DMX controle via 18, 18 of 25 kanalen (3 modi) ■ RDA, DMX adressen kunnen vanop afstand ingesteld worden ■ Blauw/wit grafisch LCD scherm voor een gemakkelijke navigatie doorheen de verschillende menu opties ■ Snel bevestigingssysteem door middel van 2 standaard Omega klemmen (inbegrepen) ■ DMX in/uit met zowel 3 pins als 5 pins XLR aansluitingen ■ Gemakkelijke software upgrades via DMX ■ Elektronische ballast voor een hoge PF, laag verbruik en een flikkervrije werking ■ De lamp kan van op afstand via DMX aan/uit gezet worden

*Lyre "high tech" à la pointe des derniers développements en la matière: elle possède une lentille Fresnel qui permet un faisceau très étroit de 8° et une puissance de sortie très élevée! ■ Elle possède toutes les fonctionnalités utiles pour les tournées, les locations, le théâtre, les discothèques, les shows, etc ... ■ Faible bruit: donc, parfait pour des applications comme le théâtre et la scène ■ Deux versions sont disponibles: BTX-300 BEAM: Philips MSR Gold 300/2 Mini Fast Fit - BTX-700 BEAM: Philips MSR Gold 700/2 Mini Fast Fit ■ Design modulaire élégant dont le boîtier est en matière retardant la propagation du feu ■ Excellent système optique fournissant une puissance lumineuse très importante ■ Mélange des couleurs CMY complet ■ Roue de couleurs séparée avec 5 couleurs dichroïques + filtres 3200K & 5600K ■ Gradateur allant de 0 à 100 % ■ Prisme tournant remplaçable, à index et à 3 facettes ■ Roue à gobos possédant 7 gobos tournants en verre dichroïque + open ■ Filtre à effet "frost" motorisé: l'appareil peut donc être utilisé comme lyre à effet 'wash' sur scène ■ Mouvements pan de 540° et tilt de 270°, avec position de correction automatique et résolution en 8 bits ou 16 bits ■ Calibrage et entretien faciles grâce à un positionnement à point de repère magnétique ■ Contrôle DMX: modes 1 et 2 via 18 canaux, mode 3 via 25 canaux ■ RDA, les adressages DMX peuvent être réglés à distance ■ Ecran graphique à cristaux liquides rétro-éclairé (bleu/blanc) qui permet une navigation aisée à travers les menus de configuration ■ Système de fixation rapide faisant appel à deux pinces Omega standard incluses ■ Les entrées et sorties DMX ont lieu via des connecteurs XLR autobloquants, à 3 comme à 5 broches ■ Les mises à jour du software se font facilement via l'entrée DMX ■ Ballast électronique pour Pitchfactor élevé, faible consommation et fonctionnement sans effet de scintillement ■ Mise sous ou hors tension de la lampe à distance, via DMX*

#### SOLD AS RENTAL SET



Complete flight case with 2 units inside

#### TOP QUALITY OPTICS



Excellent optical system with Fresnel lens for very narrow 8° beam and extremely high light output

#### CMY COLOR MIXING

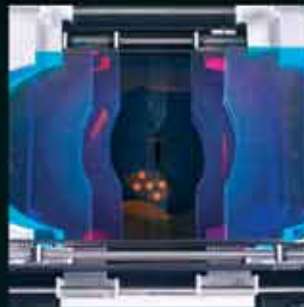

Perfect CMY color mixing for infinite colors and smooth color transitions

#### PHILIPS "MSR GOLD" Mini Fast Fit LAMP



Assures excellent output and very easy lamp replacement

#### PAN/TILT LOCKING



Protects the unit during transport and installation



#### GOBOS & COLOR WHEEL



7 rotating, easy replaceable gobos + extra color wheel with 5 dichroic colors + 3200K & 5600K CT-filters

#### MOTORIZED FROST EFFECT FILTER



Fuzzy wash beam instead of sharp beams!

# BT-700S

ORDER CODE: 4304



## FEATURES



Sylvania BA 700/2 DE S Gold (not included)



32,6 kg



67,4 x 47,1 x 40,6 cm



16 or 22



5 fixed + 5 rotating  
size: Ø 45,7mm, image: Ø 43mm

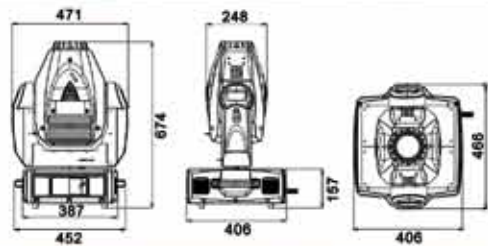

Download DMX chart on our website

## EXAMPLE EFFECT



## PHOTOMETRIC DATA

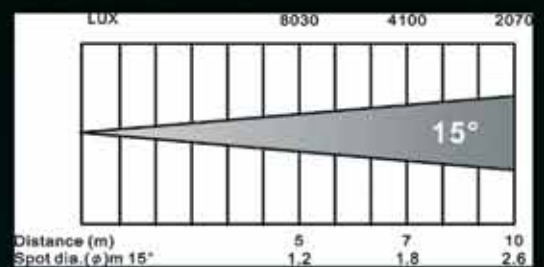

Krachtige moving head, op basis van een 700Watt ontladingslamp! ■ Zijn uitstekende optiek zorgt voor haarscherpe gobo's en een extreem hoge lichtopbrengst ■ Modulair design voor een gemakkelijk onderhoud ■ LCD display voor de menu-instellingen met 2x 16 karakters ■ 16 of 22 DMX controlekanalen: 16 DMX kanalen (pan, tilt, pan/tilt snelheid, dimmer, shutter/shaking, kleur 1, kleur 2, gobo 1, gobo 1 rotatie, gobo 2, prisma/prisma macros, prisma rotatie, focus, iris, speciale functies); 22 DMX kanalen (pan, tilt, pan/tilt snelheid, dimmer, shutter/shaking, kleur 1, kleur 2, gobo 1, gobo 1 rotatie, gobo 2, prisma/prisma macro's, prisma rotatie, focus, iris, speciale functies, pan 16 bit, tilt 16 bit, beweging macros, bewegingsbereik, iris macro's, dimmer macro's) ■ Pan 540° in 2,8sec en tilt 270° in 1,6sec (zowel in 8 als 16 bit) ■ Automatische pan/tilt sensorcorrectie met 'home position' regeling ■ Pan/tilt vergrendeling voor tijdens transport of bij onderhoud ■ 2 gobowielen met magnetisch sensor indexatiesysteem en gobo mixing: Gobowiel 1: 5 verwisselbare, roterende, geïndexeerde gobo's plus wit; Gobowiel 2: 5 verwisselbare vaste gobo's ■ 2 kleurenwielen met magnetisch sensor indexatiesysteem en kleurenmixing: Kleuren-wiel 1: 6 kleuren + wit met bi-directioneel regenboogeffect; Kleuren-wiel 2: 6 kleuren + wit met bi-directioneel regenboogeffect ■ Prisma with bi-directionele rotatie ■ 0-100% mechanische lineaire dimmer met macro functies ■ 0-100% gemotoriseerde lineaire iris met macro functies ■ High speed strobe: 1 ~ 12 flitsen/seconde

*Moving head très puissant et ayant pour base la lampe à décharge 700Watt! ■ Très grande puissance lumineuse et précision extrême pour projeter des gobos aux contours impeccables ■ Design modulaire garantissant un entretien aisé ■ Ecran à cristaux liquides de 2x 16 caractères permettant des réglages sur base de menus ■ 16 ou 22 canaux contrôlés via DMX: 16 canaux DMX (pan, tilt, vitesse pan/tilt, gradateur, shutter/shaking, couleur 1, couleur 2, gobo 1, rotation gobo 1, gobo 2, prisme/macros prisme, rotation prisme, focus, iris, fonctions spéciales); 22 canaux DMX (pan, tilt, vitesse pan/tilt, gradateur, shutter/shaking, couleur 1, couleur 2, gobo 1, rotation gobo 1, gobo 2, prisme/macros prisme, rotation prisme, focus, iris, fonctions spéciales, pan 16 bit, tilt 16 bit, macros mouvements, taille mouvements, macros iris, macros gradateur) ■ Pan 540° en 2,8 sec et tilt 270° en 1,6 sec (tous deux en 8 ou 16 bit) ■ Capteur de correction automatique de pan/tilt avec ajustement de la position de référence ■ Blocage de la fonction pan/tilt pendant les transports ■ Deux roues à gobos avec un système d'index à capteur et un mélange des gobos: Roue à gobos 1: cinq gobos tournants, interchangeables et à index, plus blanc; Roue à gobos 2: cinq gobos fixes interchangeables ■ Deux roues à couleurs avec un système d'index à capteur et un mélange des couleurs: Roue à couleurs 1: six couleurs + blanc, avec effet d'arc-en-ciel bidirectionnel; Roue à couleurs 2: six couleurs + blanc, avec effet d'arc-en-ciel bidirectionnel ■ Prisme avec rotation bidirectionnelle ■ Gradateur linéaire (de 0 à 100 %) mécanique avec des fonctions macros ■ Iris linéaire (de 0 à 100 %) motorisé avec des fonctions macros ■ Stroboscope à grande vitesse: de 1 à 12 flashes par seconde*

#### TOP QUALITY OPTICS



Excellent optical system with motorized focus

#### ROTATING PRISM



3 facet rotating prism

#### 2 COLOR WHEELS



Color wheel 1: 6 dichroic colors + open / Color wheel 2: 4 dichroic colors + 3200K & 5600K CT-filters

#### 2 GOBO WHEELS



Gobo wheel 1: 5 rotating, easy replaceable gobos + open Gobo wheel 2: 5 fixed, easy replaceable gobos + open

#### SYLVANIA BA700/2 DE S GOLD lamp



Assures excellent output in combination with highly polished mirrors and lenses

#### PAN/TILT LOCKING



Protects the unit during transport and installation

#### MODULAR SETUP & MOTORIZED IRIS



Easy servicing and motorized linear iris

#### GRAPHIC DISPLAY



2x16ch LCD display with easy jog wheel navigation

# BT-575S

ORDER CODE: 4302



## FEATURES



Xenpow HMQ575/2 K Philips  
MSI575 HR/2 (not included)



27 kg



42,7 x 47,8 x 36,9 cm



8 or 16



16  
size: Ø 26,8mm, image: Ø 21mm

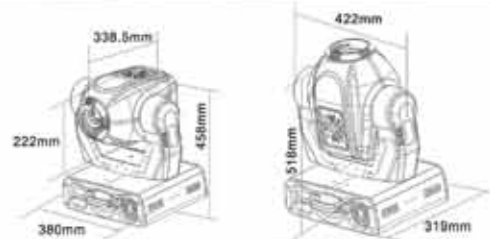

Download DMX chart on our website

## EXAMPLE EFFECT



Flight case for BT-575S: see page 46

## PHOTOMETRIC DATA

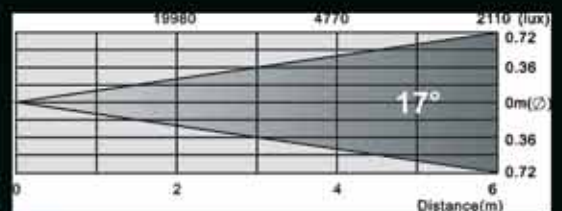



Professionele Moving Head voor Pro DJ, podiumwerk, verhuurfirma's en discotheken ■ 16 DMX kanalen: (pan - tilt - snelheid - dimmer - shutter/shaking - kleuren - gobo1 - gobo2 - gobo2 rotatie - prisma - prisma rotatie - focus - pan 16bit - tilt 16bit - reset + remote lamp aan/uit) ■ Werkt ook in 8 kanaals mode ■ Uitstekende optiek garandeert scherpe gobo's en grote lichtopbrengst ■ 9 dichroïde kleuren + wit en regenboog effect ■ 9 vaste gobo's + 7 roterende gobo's (ook glasgobo's, alle gobo's zijn uitwisselbaar) ■ Magnetische positie kalibratie voor de gobo's, kleuren en pan/tilt bewegingen ■ Blackout, 0-100% dimmer, snelle strobe en iris ■ Ingebouwde programma's en microfoon voor een eenvoudige autonome werking in "Master/slave" mode! ■ Kleine optionele CA-8 controller voor een eenvoudige bediening ■ iSolutions compatibel ■ Kan ook bestuurd worden met de "Scanmaster 1612", de iLEAD controller of met om het even welke andere DMX controller ■ Blauwe digitale display voor talrijke opties!

*Lyre professionnelle pour DJ Pro, scène, compagnies de location et discothèques* ■ 16 Canaux DMX: (pan - tilt - vitesse - variateur - shutter/hochement - couleur - gobo1 - gobo2 - rotation gobo2 - prisme - rotation prisme - focus - pan 16bit - tilt16bit - réinitialiser + lampe à distance marche/arrêt) ■ Peut être commuté en mode 8 canaux ■ Optiques excellentes pour gobos tranchants et bonne clarté de lumière ■ Prisme rotatif à 3 facettes ■ 9 couleurs dichroïques + blanc, effet arc en ciel ■ 9 gobos fixes + 7 gobos rotatifs (aussi gobos en verre, tous les gobos étant interchangeable) ■ Calibrage magnétique de position pour gobos, couleurs et mouvements pan/tilt ■ Blackout, variateur 0-100%, stroboscope et iris haute vitesse ■ Programmes intégrés et micro pour un mode "Maître/esclave" facile! ■ Connectez juste le petit contrôleur CA-8 optionnel pour une utilisation facile ■ Compatible iSolution ■ Peut facilement être contrôlé par le Scanmaster SM1216, contrôleur iLEAD ou tout autre contrôleur DMX ■ Affichage bleu 4 chiffres pour plus d'options extra!

#### TOP QUALITY OPTICS



Excellent optical system with motorized focus

#### ROTATING PRISM



3 facet rotating prism

#### COLOR WHEEL



9 dichroic colors + open and rainbow effect in both directions

#### 2 GOBO WHEELS



Gobo wheel 1: 7 rotating, easy replaceable gobos + open  
Gobo wheel 2: 9 fixed, easy replaceable gobos + open

#### 575W DISCHARGE LAMP



Compatible with Philips MS1575 HR/2 or Xenpow HMQ575/2

#### OMEGA CLAMPS



Quick fastening system using 2 standard Omega clamps (included)

#### LED DISPLAY



4ch LED display for easy navigation in the setup menu

# BT-250S

ORDER CODE: 4300



## FEATURES



Philips MSD250/2 or Xenpow NSD250/2 GY9.5 (or equal lamp) (not included)



23 kg



42,8 x 37,1 x 46,6 cm



8 or 16



16  
size: Ø 26,8mm, image: Ø 22mm



Download DMX chart on our website

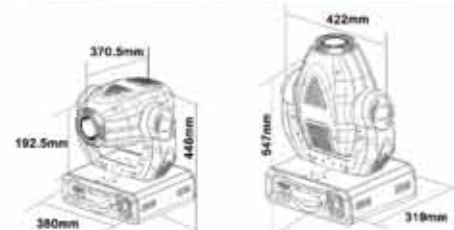

## EXAMPLE EFFECT



Flight case for BT-250S: see page 46

## PHOTOMETRIC DATA

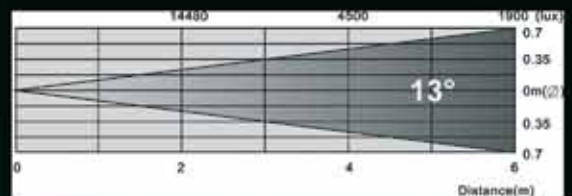

Krachtige intelligente moving head voor discotheken en verhuurfirma's ■ 16 DMX kanalen (pan - tilt - pan/tilt snelheid - dimmer - shutter/shaking - kleur - gobo - gobo rotatie - prisma - prisma rotatie - focus - Pan 16 bit - Tilt 16 bit - reset + lamp on/off) ■ Omschakelbaar 8/16 kanalen ■ DMX adressen vanop afstand instelbaar ■ Vloeiende 540° pan en 270° tilt met automatische positie correctie ■ 7 verwisselbare roterende gobo's (D=26,8mm) + open ■ 9 trapezoïde dichroïde kleuren + wit en regenboogeffect met variabele snelheid ■ 3-facet prisma, roteert in beide richtingen met variabele snelheid ■ Menugestuurde LED display, kan aan/uit gezet worden ■ Lichtbundel 13° met focus-regeling via DMX ■ Black-out en snel strobe effect tot 10 flitsen/seconde ■ Vloeiende lineaire dimmer 0-100% ■ Kan gebruikt worden in Master/slave mode met de ingebouwde muziekgestuurde programma's ■ Met de in optie verkrijgbare CA-8 controller kunt u verschillende functies besturen, waaronder: black-out, verschillende strobe programma's, manuele kleur/gobo selectie en X/Y positie, programmakeuze en slow/fast mode ■ Ventilator koeling en elektronische oververhittingbeveiliging ■ Light output: 4500lux @4m/13°

*Puissant moving head intelligent pour les discothèques et les sociétés de location ■ 16 canaux DMX (pan - tilt - vitesse mouvements pan/tilt - dimmer - shutter/Shaking - couleur - gobo - rotation des gobos - prisme - rotation du prisme - focus - Pan 16 Bit - Tilt 16 Bit - reset+lamp on/off) ■ Choix entre 8 ou 16 canaux ■ Possibilité d'adresser le DMX à distance ■ Mouvements pan 540°/tilt 270° souples, prévu d'une correction de position ■ 7 gobos rotatifs interchangeable (D= 26,8mm) + ouvert ■ 9 couleurs dichroïques trapézoïdales + blanc et effet arc-en-ciel à vitesse variable ■ Prisme à 3-facettes rotatif dans les deux sens à vitesse variable ■ L'écran LED du menu peut être allumé/éteint ■ Angle du faisceau: 13° + possibilité de régler le focus par DMX ■ Black-out et effet stroboscopique rapide jusqu'à 10 flashes/seconde ■ Atténuation linéaire 0-100% ■ Peut être utilisé en mode maître/esclave grâce aux programmes intégrés, commandés par le micro interne ■ Contrôleur CA-8 disponible en option pour la commande à distance de différentes fonctions, notamment: black out, différents programmes stroboscopiques, sélection manuelle de la couleur/ du gobo et de la position X/Y, sélection du programme et fonctionnement lent/rapide ■ Ventilation forcée par ventilateur et protection électronique contre les surchauffes ■ Light output: 4500lux @4m/13°*

#### TOP QUALITY OPTICS



Excellent optical system with motorized focus

#### MODULAR SETUP

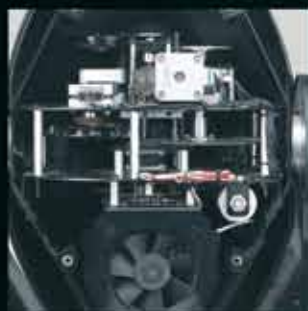

Easy servicing

#### COLOR WHEEL



9 dichroic colors + open and rainbow effect in both directions

#### ROTATING GOBO WHEEL



7 rotating, easy replaceable gobos + open

#### 250W DISCHARGE LAMP



Compatible with Philips MSD250/2 or Xenpow NSD250/2 GY9.5

#### OMEGA CLAMPS



Quick fastening system using 2 standard Omega clamps (included)

#### LED DISPLAY



4ch LED display for easy navigation in the setup menu

# BT-575W

ORDER CODE: 4303



## FEATURES



Philips MSR575/2 (not included)



30,5 kg



42,8 x 38,7 x 49,1 cm



8 or 16



Download DMX chart on our website

## EXAMPLE EFFECT



Flight case for BT-575W: see page 46

## PHOTOMETRIC DATA

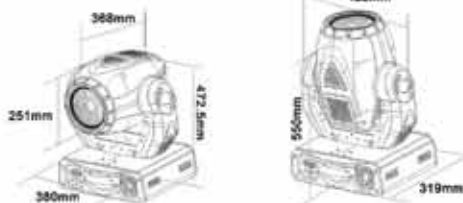
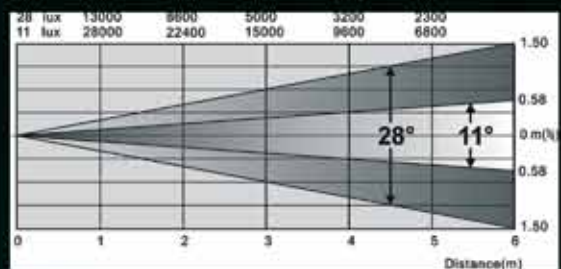

Krachtige, intelligente moving wash voor gebruik in discotheken, theaters, studio's en verhuurbedrijven ■ 16 DMX kanalen: Pan - tilt - snelheid - dimmer - shutter/strobe - kleuren - Cyaan -Magenta - Geel - CMY preset kleuren - CMY-snelheid - diagonale lensrotatie + frost - zoom - pan 16bit - tilt 16bit - reset + remote lamp aan/uit) ■ Omschakelbaar tussen 8 en 16 DMX kanalen ■ Ingebouwde programma's en microfoon voor een eenvoudige autonome werking in "Master/slave" mode! ■ Blauwe digitale display voor talrijke opties! ■ Soepele 540° panning en 270° tilt bewegingen ■ Extra kleurenwiel met 9 dichroïde kleuren ■ Dimmer 0-100% + strobe met variabele snelheid ■ Light output: 6800lux @4m/11°

*Lyre wash puissante et intelligente pour une utilisation dans les discothèques, théâtres, studios et pour les sociétés de location ■ 16 canaux DMX: pan - tilt - vitesse - dimmer - shutter/ strobo - roue couleurs - Cyan - Magenta - Jaune - couleurs CMJ prééglés - vitesse CMJ - rotation en diagonale de la lentille + Frost - zoom - pan 16bit - tilt 16bit - remise à zéro + lamp on/off à distance) ■ Peut également être commandé par 8 canaux DMX ■ Peut être utilisé en mode Maître/Esclave grâce à ses programmes et son micro intégrés ■ Menus intégrés avec écran LED bleu à 4 caractères ■ Mouvements pan de 540° et tilt de 270° souples ■ Roue de couleurs supplémentaire à 9 couleurs dichroïques ■ Gradation 0-100% + stroboscope à vitesse variable ■ Light output: 6800lux @4m/11°*

#### TOP QUALITY OPTICS



Excellent optical system with Fresnel lens for perfect color mixing

#### CMY COLOR MIXING



Perfect CMY color mixing for infinite colors and smooth color transitions

#### EFFECT WHEEL



Frost filter for wide-spread, fuzzy beams

#### MOTORIZED ZOOM



Motorized linear zoom 11°-28°

#### 575W DISCHARGE LAMP



Compatible with Philips MSR575/2

#### OMEGA CLAMPS



Quick fastening system using 2 standard Omega clamps (included)

#### LED DISPLAY



4ch LED display for easy navigation in the setup menu

# BT-91 L3 ZOOM

ORDER CODE: 4318



## FEATURES



91 pcs 3watt LED  
(23 red + 23 green + 23 blue + 22 white)



11 kg



33,9 x 25,2 x 36,1 cm



11 or 15

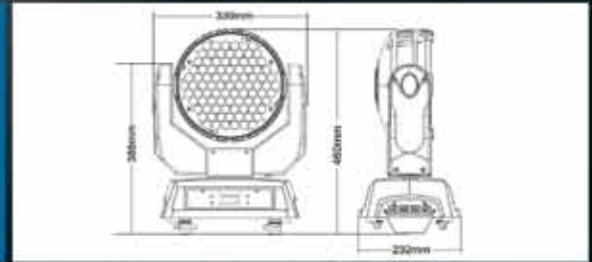

Download DMX chart on our website

## EXAMPLE EFFECT



Light Effect Case 6 for BT-91 L3: Order code: 3228

## PHOTOMETRIC DATA

### RGB+WHITE

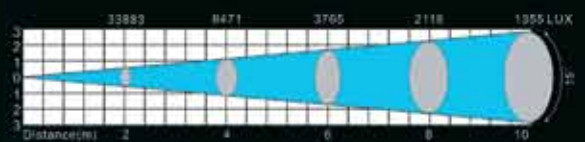

Zeer compacte doch uiterst krachtige LED moving wash voor professioneel gebruik in theaters, podia, concerten, TV studio's, discotheken en verhuurbedrijven ■ Zeer snelle zoom functie voor lichtbundels van 8° tot 40° ■ Op basis van 91 high power LED's van 3Watt (23 rode + 23 groene + 23 blauwe + 22 witte) voor een extreem grote lichtopbrengst (meer dan 40500lux @ 2m) ■ Stil in gebruik dankzij de temperatuurgestuurde snelheidsregeling van de ventilatoren ■ Vloeiende, snelle 540° pan en 270° tilt bewegingen ■ De white LED's verzachten de kleuren zodat u ook mooie pastelkleuren kunt samenstellen! ■ Individuele witbalans instelling voor verschillende kleurtemperaturen ■ Dankzij de uitstekende lenzen bekomt men een perfecte kleurmenging zonder ongewenste kleurvlakken ■ Oneindig veel kleuren dankzij de 400Hz RGB kleurmenging technologie aan hoge frequentie, wat hem ook geschikt maakt voor TV studio's (geen interferenties met TV camera's) ■ Omschakelbaar tussen 11 en 15 DMX kanalen: BASIS modus, 11 kanalen: pan - tilt - rood - groen - blauw - wit - kleur/wit macro's - master dimmer - strobo - zoom - controle (verschillende speciale functies) / UITGEBREIDE modus, 15 kanalen: pan - pan fijn - tilt - tilt fijn - pan/tilt snelheid - rood - groen - blauw - wit - kleur/wit macro's - master dimmer - strobo - dimmsnelheid - controle (verschillende speciale functies) ■ Uiterst snelle strobo functie tot 20Hz ■ Lage warmteontwikkeling en verbruik ■ Ingebouwde menu's via de alfanumerische LCD display ■ Paswoordbeveiliging voor alle instellingen ■ Compacte, stijlvolle en zeer robuuste behuizing met omega klemmen

*Lyre Wash très compacte mais particulièrement lumineuse ; conçue pour un usage professionnel comme les théâtres, les concerts, les studios de TV, les discothèques et les firmes de location de matériel ■ Fonction de zoom très rapide dont l'angle des faisceaux varie entre 8° et 40° ■ Appareil fonctionnant sur base de 91 LED à haute puissance (3 watts par LED: 23 rouges + 23 vertes + 23 bleues + 22 blanches): cela développe une intensité lumineuse très élevée (plus de 40500lux @ 2m) ■ Fonctionnement à bruit très faible, avec vitesse du ventilateur contrôlé par la température ■ Mouvements de panning (540°) et de tilt (270°) sans à-coups, mais néanmoins extrêmement rapides ■ Les LED blanches adoucissent les couleurs de manière à obtenir de jolies couleurs pastels! ■ Réglage de balance individuel de la calibration du blanc afin de créer différentes "profondeurs" de couleurs ■ Le recours à d'excellentes lentilles optiques a pour résultat un parfait mélange des couleurs, exempt de zones de couleurs indésirables ■ Nombre de couleurs infini grâce à la technologie de mélange des couleurs RGB à haute fréquence (400 Hz), ce qui en fait aussi le choix parfait pour les studios de TV, car il n'y a aucune interférence gênante les cameras de TV ■ Choix du nombre de canaux entre 11 ou 15: mode BASIC à 11 canaux: pan - tilt - red - green - blue - white - color/white macros - master dimmer - strobe - zoom - control (fonctions spéciales variées) / mode ADVANCED à 15 canaux: pan - pan fine - tilt - tilt fine - pan/tilt speed - red - green - blue - white - color/white macros - master dimmer - strobe - dimmer speed - control (fonctions spéciales variées) ■ Fonction stroboscope extrêmement rapide, jusqu'à 20Hz ■ Basse température et consommation en courant modeste ■ Menus intégrés et écran alphanumériques rétro-éclairés à cristaux liquides ■ Protection par mot de passe pour tous les réglages ■ Boîtier compact, élégant et très robuste, les pinces Oméga sont incluses*

#### RGBW COLOR MIXING



Perfect RGBW color mixing for infinite colors and smooth color transitions

#### MOTORIZED ZOOM



Motorized linear zoom 40°



Motorized linear zoom 8°

#### OMEGA CLAMPS



Quick fastening system using 2 standard Omega clamps (included)

#### LCD DISPLAY



2x16ch LCD display for easy navigation in the setup menu

# BT-54L3

ORDER CODE: 4315



## FEATURES



54pcs 3watt LED  
(14 red + 14 green + 14 blue + 12 white)



16,8 kg



39 x 32 x 38,5 cm



10 or 14

Download DMX chart on our website

## EXAMPLE EFFECT

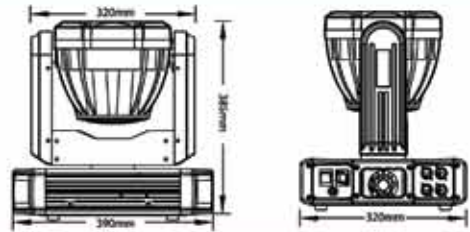

## PHOTOMETRIC DATA

### STANDARD 15° lens - RGB+WHITE

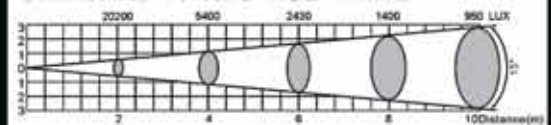

### OPTIONAL 30° lens - RGB+WHITE

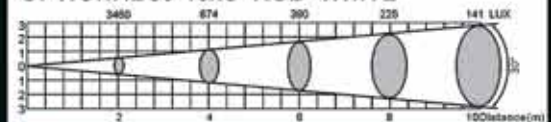



Een extreem heldere LED moving wash voor discotheken, theater, concerten en verhuurbedrijven ■ Uitgerust met 54 high power LED's van 3Watt (14 rood + 14 groen + 14 blauw + 12 wit) voor een extreem hoge lichtopbrengst (20200lux@2m) ■ De witte LEDs verzachten de kleuren zodat u mooie pastelkleuren kunt samenstellen! ■ Witbalans regeling met verschillende standaard instellingen ■ Dankzij de uitstekende optische lenzen krijgt u een homogene kleurmenging, vrij van ongewenste kleurvlekken ■ Oneindig veel kleuren dank zij de 360Hz RGB kleurenmenging op hoge frequentie, wat het toestel ook uiterst geschikt maakt voor een gebruik in TV studio's (geen interferenties met TV camera's) ■ De standaard stralingshoek bedraagt 15° maar kan aangepast worden met een optionele 30° lens ■ Omschakelbaar tussen 10 of 14 DMX kanalen: 10 kanalen: pan - tilt - rood - groen - blauw - wit - kleur/wit macro's - algemene dimmer - strobo - controle / 14 kanalen: pan - pan fijn - tilt - tilt fijn - pan/tilt snelheid - rood - groen - blauw - wit - kleur/wit macro's - algemene dimmer - strobo - dimmer snelheid - controle ■ Snelle vloeiende 540° pan en 250° tilt bewegingen ■ Extreem snelle strobe functie ■ Kleine warmteontwikkeling en zeer laag energieverbruik ■ Ingebouwde menu's via de verlichte LCD display ■ Paswoordbeveiliging voor alle instellingen ■ Compacte stijlvolle en zeer robuuste behuizing met omega klemmen

*Lyre Wash LED très puissante pour les discothèques, théâtres, scènes, et sociétés de location ■ Utilise 54 LED à haute puissance de 3Watts (14 rouges + 14 vertes + 14 bleues + 12 blanches) pour une puissance lumineuse extrêmement élevée (20200lux@2m) ■ Les LED blanches adoucissent les couleurs de manière à obtenir de jolies couleurs en pastel! ■ Calibrage du blanc avec plusieurs réglages de base ■ Grâce aux excellentes lentilles, on obtient un mélange de couleur parfaitement homogène, sans tâches ou ombres ■ Un nombre infini de couleurs au mélange de couleurs RVB à haute fréquence 360Hz, et donc parfaitement utilisable dans les studios Télé (pas d'interférences avec les caméras) ■ L'angle de dispersion standard est de 15°, mais il peut être adapté en utilisant la lentille de 30° qui est disponible en option ■ Possibilité de sélectionner un mode de fonctionnement via 10 ou 14 canaux DMX: 10 canaux: pan - tilt - rouge - vert - bleu - blanc - macros couleur/blanc - gradateur général - strobo - contrôle / 14 canaux: pan - pan réglage fin - tilt - tilt réglage fin - vitesse pan/tilt - rouge - vert - bleu - blanc - macros couleur/blanc - gradateur général - strobo - vitesse de gradation - contrôle ■ Mouvements pan 540° et tilt 250° fluides et très rapides ■ Fonction stroboscopique ultra rapide ■ Faible production de chaleur et très faible consommation d'énergie ■ Affichage du menu par l'écran LCD retro-éclairé ■ Protection de tous les réglages par mot de passe ■ Chassis compact style et très robuste + système de fixation oméga*

#### RGBW COLOR MIXING



*Perfect RGBW color mixing for infinite colors and smooth color transitions*

#### OMEGA CLAMPS



*Quick fastening system using 2 standard Omega clamps (included)*

#### LCD DISPLAY



*2x16ch LCD display for easy navigation in the setup menu*

# BT-3611

ORDER CODE: 4310

**BrTeQ**  
LIGHT RESEARCH



Download DMX chart on our website

## EXAMPLE EFFECT



## FEATURES



36pcs 3watt LED  
(12 red + 12 green + 12 blue)



16,8 kg



39 x 32 x 38,5 cm



8 or 15



## EXCHANGEABLE LENSES



## OPTIONAL LENSES



15° beam (Order code: 4311)  
45° beam (Order code: 4312)



Flight case for BT-3611: see page 46

Krachtige LED moving wash voor discotheken, theater, studio en verhuurbedrijven ■ Voorzien van 36 high power 3Watt LED's voor een extreme hoog rendement ■ Een oneindige kleurenkeuze dank zij de 400Hz hoge frequentie RGB kleurenmixing technologie, wat tevens ideaal is voor het gebruik in TV studio's (geen interferenties met TV-camera's) ■ Gemakkelijk verwisselbare lens voor verschillende openingshoeken van de lichtstraal (standaard = 25°) ■ Omschakelbaar tussen 8 en 15 DMX kanalen: 8 kanalen: pan - tilt - strobe - rood - groen - blauw - master dimmer - speciale functies / 15 kanalen: pan - pan fine - tilt - tilt fine - pan/tilt speed - pan/tilt macros - macro speed - speciale functies - master dimmer - strobe - rood - groen - blauw - kleuren chase/fade - chase/fade speed ■ Kan gebruikt worden in Master/slave mode met de ingebouwde muziekgestuurde programma's en de optionele CA-8 controller ■ Soepele en snelle 540° pan en 270° tilt bewegingen ■ Zeer snelle strobe functie ■ Zeer laag verbruik en een lage warmteontwikkeling ■ Ingebouwde menu's met 4digit LED display ■ Compacte stijlvolle behuizing + 2 omega klemmen ■ Verbeterde lichtopbrengst en kleurenbalans ■ Via een optie in het menu kan hij terug compatibel gemaakt worden met de BT36L1

*Puissante lyre LED pour les discothèques, théâtres, studios, sociétés de location, etc. ■ Les 36 LED haute puissance 3Watt assurent une luminosité extrêmement élevée ■ Création d'un nombre infini de couleurs par mixage de couleurs ■ Grâce au pilotage 400Hz cette lyre LED convient parfaitement pour une utilisation en studio TV (pas d'interférences avec les caméras) ■ Choix de l'angle d'ouverture du faisceau grâce aux lentille interchangeable (standard=25°) ■ Commande par 8 ou 15 canaux DMX: 8 canaux: pan - tilt - strobo - rouge - vert - bleu - master dimmer - fonction spéciale / 15 canaux: pan - pan fin - tilt - tilt fin - vitesse pan/tilt - macros pan/tilt - macro vitesse - fonction spéciale - master dimmer - strobo - rouge - vert - bleu - color chenillard/fondu - vitesse chenillard/fondu ■ Peut être utilisé en mode Maître/esclave, piloté par la musique grâce aux programmes intégrés et le contrôleur CA-8 ■ Mouvements Pan 540° et Tilt 270° fluides et très rapides ■ Fonction stroboscopique extrêmement rapide ■ Consomme très peu et ne développe pratiquement pas de chaleur ■ Design compact et stylé, livré avec 2 supports oméga ■ Amélioration de la puissance lumineuse et de la balance des couleurs via une option du menu qui est compatible avec la version précédente de l'appareil, le BT36L1*

# BT-30FC

ORDER CODE: 4343



## FEATURES



3pcs 10watt RGBW LED



16,8 kg



39 x 32 x 38,5 cm



9 or 16



1 or 4



Download DMX chart on our website

## EXAMPLE EFFECT



Very low noise, thanks to passive cooling of the LEDs

4in1 RGB+WHITE LEDs for perfect color mixing without color shadows



Zeer compacte maar krachtige LED moving wash, perfect voor clubs en discotheken, maar ook voor stands of kleine verhuurtoepassingen ■ Op basis van 3 stuks 3RGBW LED's van 10W voor een grote lichtopbrengst en een perfecte kleurenmenging ■ Er zijn heel wat verschillende manieren om alle mogelijkheden van dit toestel ten volle te benutten: Volledige DMX controle: 9 kanalen (basic) of 16 kanalen (uitgebreid) - Autonoom of master/slave: prachtige synchrone shows via de ingebouwde microfoon - DMX-master/slave: dankzij deze revolutionaire nieuwe functie kunnen meerdere BT-30FC projectoren, welke in master/slave werken, toch nog via 1 of 4 DMX kanalen aangestuurd worden! (zelfs in een DMX keten, een optionele mini DMX splitter is dan wel vereist) ■ Optionele controller: CA8 met kabel ■ Vloeiende, zeer snelle 540° pan en 270° tilt bewegingen ■ Uiterst snelle strobo functie ■ Stralingshoek: 25° ■ Lage warmteontwikkeling en zeer laag verbruik ■ Ingebouwde menu's via een LED scherm met 4 karakters ■ Compacte en stijlvolle behuizing

*Lyre Wash très compacte mais particulièrement lumineuse; conçue pour un usage dans les clubs et les discothèques, mais aussi pour des exhibitions de DJ et des firmes de locations (applications de faible ampleur) ■ Appareil fondé sur 3 LED RGBW de 10 watts diffusant une forte puissance et un mélange parfait des couleurs ■ Il y a une flopée de moyens différents pour exploiter pleinement les possibilités de cet appareil: Contrôle total via DMX: 9 canaux (basic) ou 16 canaux (advanced) - Fonctionnement en mode autonome ou maître/esclave: magnifiques shows synchronisés avec présence d'un micro interne - Mode maître/esclave DMX grâce à cette nouvelle caractéristique révolutionnaire, plusieurs appareils BT-30FC travaillant en maître/esclave peuvent toujours être contrôlés par 1 ou 4 canaux DMX! (même quand ils sont inclus dans une chaîne DMX; en option, un splitter DMX est nécessaire) ■ Commande à distance disponible: la CA8 à fil ■ Mouvements de panning (540°) et de tilt (270°) sans à-coups, mais néanmoins extrêmement rapides ■ Fonction de stroboscope extrêmement rapide ■ Angle du faisceau: 25° ■ Basse température et consommation en courant modeste ■ Menus intégrés et écran à cristaux liquides de 4 caractères ■ Boîtier compact et élégant*

# BT-60LS

ORDER CODE: 4317

**BriteQ**  
LIGHT RESEARCH



Download DMX chart on our website

## EXAMPLE EFFECT



## FEATURES



1 White LED 60Watt



10,5 kg



28,7 x 24,7 x 43,7 cm



15



1 or 4



7 Rotating: Ø 26,8mm, image: Ø 21mm  
8 Fixed: Ø 31,4mm, image: Ø 23mm



Light Effect Case 5: see page 47

Compacte, doch zeer krachtige moving head voor de Pro DJ, verhuurbedrijven en discotheken ■ Op basis van een CREE 60WATT LED: Krachtige lichtopbrengst en scherpe gobo's dankzij uitstekende optische elementen - Zeer laag verbruik, slechts 125 Watt (besparing op de energiekosten!) - Zeer heldere kleuren in vergelijking met de traditionele halogeeneffecten - Geen lampen te vervangen! ■ 0-100% dimmer en uiterst snelle strobe functie ■ 2 Gobo wielen: 7 roterende gobo's + open - 8 vaste gobo's, uitgerust met de gobo shaking functie ■ Onafhankelijk kleurenwiel (7 kleuren + wit) ■ Roterend indexeerbaar 3 facet prisma ■ Focus regelbaar via DMX ■ Mooie ingebouwde programma's voor gevarieerde lichtshows: DMX controle: 15 kanalen - Standalone: muziekgestuurd via de ingebouwde microfoon - Master/slave: prachtige synchrone shows in autonome werkmodus - DMX-master/slave: dankzij dit nieuwe revolutionaire systeem kunnen meerdere BT-60LS toestellen in master/slave werken, terwijl ze toch nog via 1 of 4 DMX kanalen bestuurd worden! (zelfs wanneer ze op een DMX keten aangesloten zijn. Een optionele mini DMX splitter is wel vereist) ■ Automatische X/Y herpositionering ■ Eenvoudige software updates zijn mogelijk via een speciale optionele adapter ■ Alphanumerische LCD display voor een gemakkelijke navigatie door het menu ■ Lichtbundel = 15°

Lyre compacte mais très puissante pour les DJ Pro, sociétés de location et discothèques ■ A base de la toute dernière LED CREE de 60 WATTS: Puissance lumineuse imposante et gobos très précis grâce à un excellent matériel optique - Consommation de courant extrêmement basse, seulement 125 Watts (que d'argent épargné !) - Couleurs extrêmement brillantes comparées aux appareils fonctionnant avec des lampes halogènes - Pas de lampes à remplacer! ■ Fonction gradateur allant de 0 à 100 % et fonction stroboscope ultrarapide ■ 2 Roues à Gobo: 7 gobos rotatifs + ouvert - 8 gobos fixes, équipé de la fonction 'gobo shaking' ■ Roue à couleurs indépendante (7 couleurs + le blanc) ■ Prisme à 3 facettes rotatif et indexable ■ Focus réglable par DMX ■ Excellents programmes intégrés donnant lieu à de splendides light shows qui changent sans arrêt: Contrôle via DMX: 15 canaux - Mode autonome: activation sonore via micro interne - Mode maître/esclave: magnifiques shows synchronisés autonomes - DMX-master/slave: grâce à cette nouvelle fonction révolutionnaire, plusieurs BT-60LS peuvent fonctionner de façon maître/esclave, tout en restant contrôlables par 1 ou 4 canaux DMX. (même en étant connectés dans une chaîne DMX; il vous suffit d'intégrer le mini DMX splitter optionnel) ■ Repositionnement automatique des repère X/Y ■ Écran LCD pour une navigation aisée dans le menu ■ Angle = 15°

# BT-20LS

ORDER CODE: 4314

**BriteQ**  
LIGHT RESEARCH



## FEATURES



1 White LED 20Watt



7 kg



24 x 20 x 35 cm



9 or 12



7 Rotating: Ø 25,8mm



Download DMX chart on our website

## EXAMPLE EFFECT

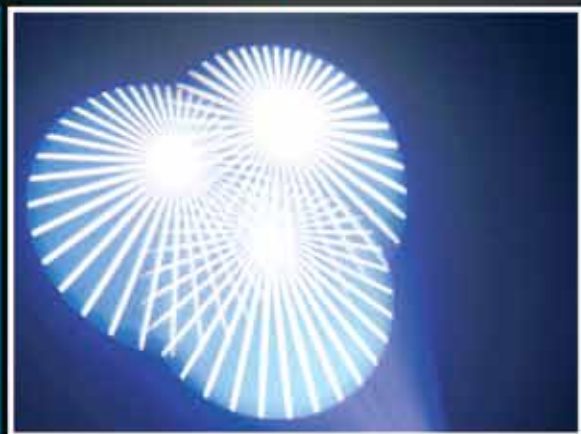

Light Effect Case 4: see page 47

Innoverende moving head voor Pro DJ's, verhuurfirma's en discotheken ■ Op basis van een 20WATT LED: Zeer laag verbruik - Zeer heldere kleuren - Geen lampen te vervangen! - Zeer lage warmteontwikkeling - Lichtgewicht (geen lamptransformatoren nodig) - Krachtige lichtopbrengst en scherpe gobo's dankzij uitstekende optische elementen ■ 0-100% dimmer en uiterst snelle strobe functie tot 20Hz ■ Roterend 3-facet prisma voor indrukwekkende effecten ■ 7 verwisselbare roterende gobo's + open, uitgerust met de gobo shaking functie ■ Onafhankelijk kleurenwiel met 9 kleuren + wit en regenboog effect ■ Uitgebreid te configureren via een verlicht LCD display ■ Mooie ingebouwde programma's voor gevarieerde lichtshows: DMX controle via 9 of 12 kanalen (fijnregeling + snelheid voor pan/tilt) - Standalone: muziekgestuurd via de ingebouwde microfoon - Master/slave: prachtige synchrone shows - Automatische X/Y herpositionering

*Moving head innovante, destinée aux DJ professionnels, aux compagnies de location et aux discothèques ■ Fonctionnement basé sur la technologie à LED 20 watts: consommation de courant extrêmement basse - Couleurs extrêmement brillantes - Pas de lampes à remplacer! - Pratiquement aucune production de chaleur - Poids plume (aucun transfo pour lampes n'est nécessaire) - Puissance lumineuse imposante et gobos très précis grâce à un excellent matériel optique ■ Fonction gradateur allant de 0 à 100% et fonction stroboscope ultrarapide allant jusqu'à 20 Hz ■ Prisme rotatif à 3 facettes donnant lieu à des effets des plus saisissants ■ 7 gobos + ouvert, équipé de la fonction 'gobo shaking' ■ Roue à couleurs indépendante, à 9 couleurs + blanc et effet d'arc en ciel ■ Configurations des plus diverses via un écran LCD rétro-éclairé ■ Excellents programmes intégrés donnant lieu à de splendides light shows qui changent sans arrêt ■ Contrôle via DMX: 9 ou 12 canaux (réglage fin + vitesse pour les mouvements pan et tilt) - Mode autonome: activation sonore via micro interne - Mode maître/esclave: magnifiques shows synchronisés - Repositionnement automatique des repères X/Y*

# LED POWER BANK

ORDER CODE: 4321 (15') - 4325 (30')



## FEATURES



54x 1Watt



8,2 kg



57 x 21 x 19 cm



3, 4, 10 or 12



65 outdoor

## EXAMPLE EFFECT

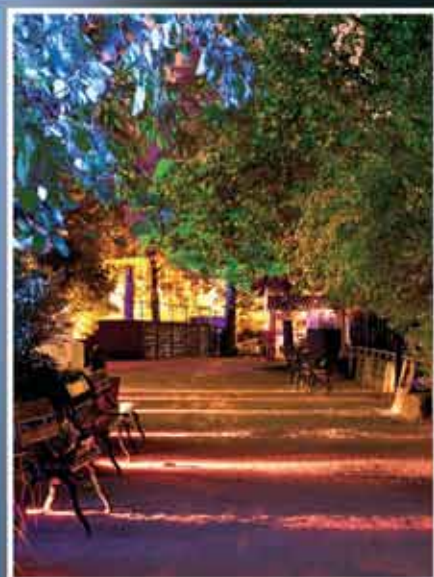

Thanks to Zoo Antwerpen & Groep Arthur

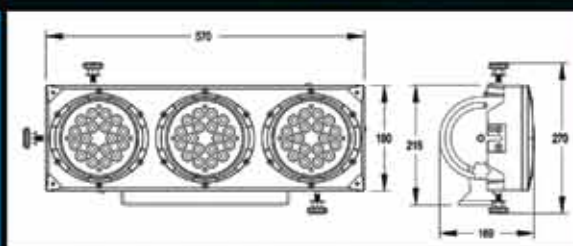

Erg krachtige RGB LED projector, op basis van 54 high power 1W LEDs (18 rood + 18 groen + 18 blauw) ■ Het gebruik van LED technologie zorgt voor een erg hoog rendement wat een zeer grote energie en kostenbesparing betekent tegenover projectoren op basis van halogeen en ontlaadingslampen ■ Door de UV-bestendige en waterdichte IP65 behuizing wordt deze LED-projector zeker uw eerste keuze voor: Het belichten van allerlei gebouwen - De belichting op allerlei indoor en outdoor podia ■ Dankzij de 400Hz LED-aansturing is deze projector geschikt voor gebruik met TV/videocamera's ■ Volledig stille werking: de koeling verloopt via natuurlijke convectie zodat er geen lawaaierige ventilatoren nodig zijn ■ De ALU behuizing van meerdere projectoren kunnen eenvoudig worden samengekoppeld tot grote "blindes" ■ De 3 LED clusters kunnen volledig afzonderlijk worden aangestuurd voor een optimale flexibiliteit ■ Gebruiksmodi: Compleet zelfstandig: gebruik van de interne programma's (wash, effect en custom) - Via elke standaard DMX-controller (12 kanalen voor RGB kleurenmixing, kleur macro's, strobe, dimmer,...) ■ Menugestuurd LCD-scherm (2x 16 karakters) voorzien van paswoordbeveiliging

Très puissant projecteur RGB LED, à base de 54 high power LED de 1W (18 x rouge + 18 x vert + 18 x bleu) ■ La technologie LED procure un très haut rendement, ce qui signifie un gain d'énergie et une réduction des coûts considérable comparé aux projecteurs à lampes halogènes ■ Ce projecteur LED résiste aux UV et est étanche selon les normes IP65. Il est donc idéal pour: L'éclairage de toutes sortes de bâtiments: hôtels, magasins, discothèques, parcs publics, attractions foraines, parcs d'attraction,... - L'éclairage de scène en salle ou en plein air ■ Grâce au pilotage LED 400Hz, ce projecteur peut être utilisé pour des enregistrements TV/vidéo ■ Silencieux: le refroidissement se fait par convection naturelle sans ventilateurs bruyants ■ Les châssis en aluminium des projecteurs peuvent facilement être vissés ensemble afin d'obtenir de gros "blindes" ■ Les 3 groupes de LED peuvent être pilotés individuellement, ce qui procure une flexibilité optimal ■ Modes de fonctionnement: Fonctionnement autonome: utilisation des programmes internes (wash, effet et personnalisé) - Par n'importe quel contrôleur DMX standard (12 canaux pour mixage de couleurs RVB, macro's des couleurs, strobo, gradateur, ...) ■ Ecran LCD du menu (2x16 caractères) pourvu d'un accès par mot de passe

# LED BLASTER

ORDER CODE: 4326 (15°) - 4327 (30°)



## FEATURES



108x 1Watt



13 kg



57 x 22 x 19 cm



3, 4, 10 or 12



65 outdoor



## EXAMPLE EFFECT



Thanks to Zoo Antwerpen & Groep Arthur



Thanks to Stock Orion

Zeer krachtige RGB LED projector, op basis van 108 high power 1W LEDs (36 RODE + 36 GROENE + 36 BLAUWE) ■ Dubbel zo krachtig als de LED POWER BANK!!! ■ Door de waterdichte IP65 behuizing met UV bescherming wordt deze LED-projector uw keuze bij uitstek voor: Het belichten van allerlei gebouwen: hotels, winkels, discotheken, openbare parken, kermisattracties, pretparken, ... - Het belichten van kleine tot zeer grote podia, zowel binnen als buiten ■ Verkrijgbaar met 2 verschillende spreidings-hoeken: 15° en 30° ■ Dankzij de 400Hz LED-aansturing is deze projector geschikt voor het gebruik in TV studio's (geen interferenties met de TV/Video camera's) ■ Volledig stille werking: de koeling verloopt via natuurlijke convectie zodat er geen lawaaierige ventilatoren nodig zijn! ■ De lichtgewicht aluminium behuizing van verschillende toestellen kunnen met elkaar verbonden worden om massieve "blinder" installaties te bekomen ■ De 3 interne projectoren kunnen afzonderlijk of samen gebruikt en geprogrammeerd worden ■ Menugestuurd LED-scherm (2x 16 karakters) voorzien van een paswoordbeveiliging op de achterkant van het toestel

*Projecteur à LED RGB, dont la très grande puissance est due à 108 LED à haute puissance de 1 watt (36 rouges, 36 vertes et 36 bleues) ■ Il est deux fois plus puissant que notre LED POWER BANK !!! ■ Grâce au boîtier anti-UV et étanche IP65, ce projecteur à LED devrait être votre maître achat: pour éclairer toutes sortes de bâtiments comme des hôtels, des magasins, des discothèques, des parcs publics et/ou d'amusement, des attractions, etc ... - pour éclairer des scènes, des plus petites aux plus grandes ■ L'appareil est disponible selon deux angles de dispersion: 15° et 30° ■ La vitesse de balayage des LED est de 400 Hz, ce qui en fait aussi un choix tout indiqué pour les studios de TV (pas d'interférences avec les caméras de TV) ■ L'appareil est totalement silencieux: le projecteur est refroidi par la convection naturelle de l'air, il n'y a donc aucun besoin de bruyants ventilateurs! ■ Le boîtier en aluminium, particulièrement léger, peut être fixé à d'autres appareils identiques de manière à former des installations des plus massives ■ Chacun des trois projecteurs internes peut être utilisé et programmé indépendamment, ou au contraire, on peut les utiliser ensemble afin de permettre une puissance et un effet d'une ampleur extraordinaire ■ Ecran à LED (2x 16 caractères) organisé en menus, avec un mot de passe de protection sur la face arrière*

# LED MEGA BEAM 15°

ORDER CODE: 4332

**BriteQ**  
LIGHT RESEARCH



## FEATURES



48x 3Watt



8,5 kg



42,2 x 16,9 x 17,4 cm



3, 4, 5, 6 or 11



66 outdoor

Spare Lens 30° for Led Mega Beam: Order code: 4339

## EXAMPLE EFFECT

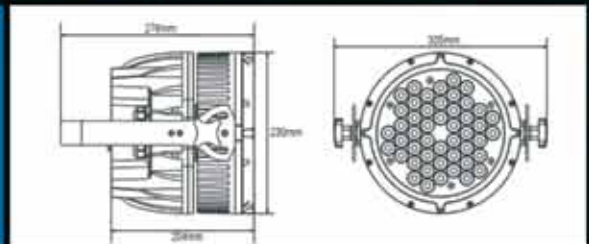

Deze RGBW LED wash projector legt de lat voor de lichtopbrengst van LED producten op een tot nu toe ongekende hoogte: hij is zelfs 5 keer krachtiger dan onze LED POWER BEAM! (RGBW@2m: 16300lux) ■ Dit toestel is uitgerust met 48 high power LEDs van 3Watt: 12 rode + 12 groene + 12 blauwe + 12 witte ■ Met de witte LEDs kunt u de kleuren verzachten om mooie pastelkleuren te bekomen! ■ Dankzij de LED Technologie kunt u heel wat (energie) kosten besparen: slechts 200Watt verbruik + geen zware en dure dimmer packs nodig! ■ De stevige gegoten aluminium behuizing is IP66 waterproof, wat het toestel uiterst geschikt maakt voor het verlichten van allerlei gebouwen zoals hotels, winkels, discotheken, pretparken, ... ■ Dankzij de 400Hz LED scanfrequentie kan de projector perfect gebruikt worden in TV studios (geen interferenties met TV camera's) ■ Volledig stil: de projector wordt gekoeld door een natuurlijke luchtconvector zonder lawaaierige ventilatoren! ■ Dankzij de dubbele ophangbeugel kan hij ook als vloerprojector gebruikt worden ■ De LED MEGA BEAM werkt autonoom of via verschillende DMX modi (3, 4, 5, 6, 11kanalen), waaronder RGB kleurenmixen, kleuren macro's, custom programma's, RGB calibratie, strobo, dimmer, ID-adress,...) ■ Menugestuurd LED display met paswoordbeveiliging

Ce projecteur à LED (RGBW) à effet 'wash' amène la puissance lumineuse des LED à un niveau encore jamais atteint: celui-ci est même 5 fois supérieur à celui de notre LED POWER BEAM! (RGBW@2m: 16.300 lux) ■ L'appareil fonctionne sur base de 48 LED de grande puissance (3W): 12 rouges + 12 vertes + 12 bleues + 12 blanches ■ Les LED blanches adoucissent les couleurs de manière à obtenir de jolies couleurs pastel! ■ Le fait d'utiliser la technologie des LED permet de faire d'importantes économies d'énergie (et d'argent !): seulement 200 watts de consommation et plus besoin de puissants 'dimmers packs'! ■ Le boîtier en aluminium moulé, très solide, est étanche (IP 66): cela devrait faire de cet appareil votre premier choix pour éclairer toutes sortes de bâtiments comme: des hôtels, des magasins, des discothèques, des jardins publics et des parcs d'amusement,... ■ La vitesse de balayage de 400 Hz des LED en fait également un choix idéal pour les studios de TV: pas d'interférences avec les caméras de TV! ■ Totalement silencieux: le projecteur est refroidi par la convection naturelle de l'air ■ Grâce au double support de suspension, l'appareil peut également être utilisé comme projecteur au sol ■ Le LED MEGA BEAM travaille en mode autonome ou selon différents modes DMX (3, 4, 5, 6 et 11 canaux), y compris le mélange des couleurs RGB, des macros affectant les couleurs, des programmes personnalisés, la calibration RGB, le mode stroboscopique, le gradateur, les adresses ID, etc ... ■ Ecran à cristaux liquides organisé en menus et avec mot de passe de protection



# LED POWER BEAM 15°

ORDER CODE: 4322

**BriteQ**  
LIGHT RESEARCH



## FEATURES



36x 1Watt



4 kg



24 x 17 x 30 cm



3, 4, or 9



65 outdoor

## EXAMPLE EFFECT



Erg krachtige RGB LED projector, op basis van 36 high power 1W LEDs (12 rood + 12 groen + 12 blauw) ■ Een perfect alternatief voor de traditionele PAR64: Slechts 65 watt stroomverbruik! ■ Geen zware en dure dimmer packs nodig! ■ Alle mogelijke kleuren uit één projector, geen kleurfilters nodig! ■ Zéér snelle strobe functie (geen extra strobes nodig!) ■ Door de waterdichte IP65 behuizing wordt deze LED-projector zeker uw eerste keuze voor: Het belichten van allerlei gebouwen - De belichting op allerlei indoor en outdoor podia ■ Dankzij de 400Hz LED-aansturing is deze projector geschikt voor gebruik met TV/videocamera's ■ Volledig stille werking: de koeling verloopt via natuurlijke convectie zodat er geen lawaaierige ventilatoren nodig zijn ■ De 3 LED clusters kunnen volledig afzonderlijk worden aangestuurd voor een optimale flexibiliteit ■ Gebruiksmodi: Compleet zelfstandig: gebruik van de interne programma's (wash, effect en custom) - Via elke standaard DMX-controller (9 kanalen voor RGB kleurenmixing, kleurmactro's, strobe, dimmer, ...) - Menugestuurd LED-scherm voorzien van paswoordbeveiliging

*Très puissant projecteur RGB LED, à base de 36 high power LED de 1W (12 x rouge + 12x vert + 12 x bleu) ■ Le remplaçant idéal des PAR64 traditionnels: ne consomme que 65 watts! ■ Pas besoin de transporter de lourds et coûteux dimmerpacks! ■ Chaque projecteur peut reproduire toutes les couleurs possibles, plus besoin de filtres de couleur! ■ Fonction stroboscopique ultrarapide (plus besoin de stroboscopes supplémentaires!) ■ Ce projecteur LED résiste aux UV et est étanche selon les normes IP65. Il est donc idéal pour: L'éclairage de toutes sortes de bâtiments - L'éclairage de scène en salle ou en plein air ■ Grâce au pilotage LED 400Hz, ce projecteur peut être utilisé pour des enregistrements TV/vidéo ■ Silencieux: le refroidissement se fait par convection naturelle sans ventilateurs bruyants ■ Les 3 groupes de LED peuvent être pilotés individuellement, ce qui procure une flexibilité optimale ■ Modes de fonctionnement: Fonctionnement autonome: utilisation des programmes internes (wash, effet et personnalisé) - Par n'importe quel contrôleur DMX standard (9 canaux pour mixage de couleurs RGB, macro's des couleurs, strobo, gradateur, ...) - L'écran LED du menu est pourvu d'un accès par mot de passe*

## POWERLINK CABLE

ORDER CODE: 4911 (1M), 4324 (5M), 4913 (10M)



■ Used to connect mains power between: Led Power Beam - Led Power Bank - Led Blaster - Led Mega Beam

## SIGNALLINK CABLE

ORDER CODE: 4908 (0,8M), 4903 (5M), 4904 (10M)



■ Used to connect DMX-signal between: Led Power Beam - Led Power Bank - Led Blaster - Led Mega Beam

# STAGE BEAMER RGB

ORDER CODE: 4335

**BriteQ**  
LIGHT RESEARCH



## FEATURES



14x 3Watt RGB



4,8 kg



24,5 x 20,5 x 24,5 cm



3, 4, 5 or 11



33 indoor

## EXAMPLE EFFECT



## BARNDOR

ORDER CODE: 4342

- Four-leaf barndoor designed to be easily mounted in front of the "Stage beamer RGB"
- The 4 flaps can be:
  - Rotated over 360°
  - Opened in any position for maximum flexibility
  - Folded together for compact size during transport

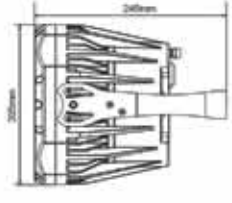
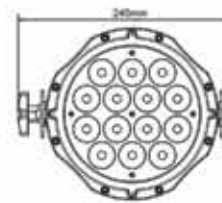

Erg krachtige RGB LED projector (3200lux@2m) op basis van 14 tricolor 3W LEDs: Geen last meer van meerkleurige schaduwen op het podium - Perfecte kleurenmenging zonder vlekken, zelfs op korte afstand - Openingshoek: 16° ■ Deze LED projector is ideaal voor verlichten van zowel kleine als grote podia, maar ook voor architecturale verlichting ■ Een perfect alternatief voor de traditionele PAR64: Slechts 52 watt stroomverbruik op vol vermogen + Geen zware en dure dimmer packs nodig! ■ Dankzij allerhande speciale functies is deze projector de perfecte keuze voor professionele lightdesigners: Voorinstellingen voor kleurentemperatuur (3.200 ~10.000K) - Wit & RGB calibratie - Verschillende dimcurven - ID adressering - Neutrik PowerCon ingang/uitgang (max. 24 toestellen) - Neutrik 3 pins DMX ingang/uitgang - Filterhouder inbegrepen (voor frost filters, enz.) - Oproepen van aangepaste programma's via DMX - Menugestuurd LED-scherm voorzien van paswoordbeveiliging - Gehard glas ter bescherming van de lenzen ■ Dankzij de 400Hz LED scanfrequentie is hij ook geschikt voor TV studio's (geen interferenties met TV camera's) ■ Volledig stille werking: de projector wordt gekoeld door natuurlijke convectie zodat er geen lawaaierige ventilatoren nodig zijn!

Projecteur RGB à LED particulièrement puissant (3200 lux @ 2 m) conçu sur la base de 14 LED tricolores de 3 watts: Les problèmes relatifs aux ombres de plusieurs couleurs disparaissent enfin du podium - Accès à un mélange de couleurs parfait, sans "taches", même à faible distance - Angle de dispersion: 16° ■ Ce projecteur à LED est votre choix le plus fréquent: il est conçu pour éclairer des scènes - petites, moyennes ou grandes - mais il est aussi parfait pour de l'éclairage dans un contexte architectural ■ Il s'agit d'une alternative idéale face au PAR 64 traditionnel: la consommation en courant n'est que de 52 watts à pleine puissance et ne nécessite pas de 'dimmer packs', aussi encombrants que chers! Grâce à une flopée de fonctions spécifiques, ce projecteur est devenu le choix des professionnels en matière de jeux de lumière: Présélections des températures des couleurs : de 3.200K à 10.000K - Calibration Blanc et RGB - Plusieurs courbes pour le gradateur - Adressage des ID - Connecteurs Neutrik PowerCon pour les entrées et les sorties (max. 24 appareils) - XLR Neutrik à 3 broches pour les entrées et sorties DMX - Le support pour les filtres est inclus (filtres 'frost', etc ...) - Rappel des programmes personnalisés via DMX - Ecran à cristaux liquides procédant par menus et offrant une protection par mot de passe sur le panneau arrière - Protection de la lentille en verre trempé ■ Grâce au pilotage des LED à 400 Hz, ce projecteur est adapté pour être utilisé en présence de caméras, pour des usages TV et/ou vidéo (pas de présence d'interférences sur les caméras de TV) ■ Fonctionnement totalement silencieux: le refroidissement est opéré par convection naturelle; de cette manière, les ventilateurs, source de bruits, ne sont plus nécessaires!

# LED EXPO BEAMER WHITE

ORDER CODE: 4336

## FEATURES



**BriteQ**  
LIGHT RESEARCH



42x 1Watt  
(18 cool white + 24 warm white)



4,8 kg



24,5 x 20,5 x 24,5 cm



1, 2, 3 or 6



33 indoor

## EXAMPLE EFFECT



Thanks to Zoo Antwerpen & Groep Arthur

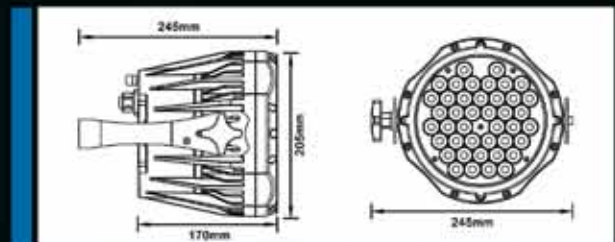

## BARNDOR

ORDER CODE: 4342

- Four-leaf barndoor designed to be easily mounted
- The 4 flaps can be:
  - Rotated over 360°
  - Opened in any position for maximum flexibility
  - Folded together for compact size during transport

Erg krachtige witte LED projector, op basis van 42 high power LEDs van 1W (18 x koud wit + 24 x warm wit) ■ Dankzij deze combinatie kan de kleurtemperatuur van 3200K tot 5600K worden aangepast ■ Kleurtemperatuur presets kunnen via DMX opgeroepen worden ■ Een perfect alternatief voor de traditionele PAR64: Slechts 50 watt verbruik bij vol vermogen + geen zware en dure dimmer packs meer nodig! ■ Er zijn verschillende DMX werkmodi beschikbaar: 1 kanaal (dimmen van de voorinstelling) - 2 kanalen (warm + koud wit) - 2 kanalen (dimmen + kleurtemperatuur presets) - 3 kanalen (warm/koud wit + dimmen) - 6 kanalen (warm/koud wit + dimmen + kleurtemperatuur. presets + strobo + ID adres) ■ Dankzij zijn vele speciale kenmerken is deze projector de perfecte keuze voor professionele light designer: Voorinstellingen voor de kleurtemperatuur: 3200K ~ 5600K - Witbalans - Verschillende dimmercurven - ID adressering - Neutrik PowerCon ingang/uitgang (max. 24 toestellen) - Neutrik 3 pins DMX ingang/uitgang - Filterframe inbegrepen (frost filters, enz.) - LED display met paswoordbeveiliging voor de weergave van de verschillende menuopties - Gehard glas ter bescherming van de lenzen ■ Dankzij de 400Hz LED scanfrequentie is hij ook geschikt voor TV studio's (geen interferenties met TV camera's) ■ Volledig stille werking: de koeling verloopt via natuurlijke convectie zodat er geen lawaaiige ventilatoren nodig zijn!

Projecteur particulièrement puissant sur base de 42 LED blanches de forte puissance d'un watt (18 de type 'blanc froid' et 24 de type 'blanc chaud') ■ Grâce à cette combinaison, la température des couleurs peut être adaptée de 3200 K à 5600 K ■ Les présélections des températures des couleurs peuvent être sélectionnées via DMX ■ Il s'agit d'une alternative idéale face au PAR 64 traditionnel: la consommation à plein régime n'est que de 50 watts, et ne nécessite pas de 'dimmer packs', aussi encombrants que chers! ■ Plusieurs modes de fonctionnement DMX sont disponibles: contrôle à 1 canal (gradateur des présélections utilisateur) - contrôle à 2 canaux (blancs, chaud et froid) - contrôle à 2 canaux (gradateur + température des couleurs des présélections) - contrôle à 3 canaux (blancs, chaud et froid + gradateur) - contrôle à 3 canaux (blancs, chaud et froid + gradateur + température des couleurs des présélections + stroboscope + adressage ID3V2) ■ Grâce à une flopée de fonctions spécifiques, ce projecteur est devenu le choix des professionnels en matière de jeux de lumière: Présélections des températures des couleurs: de 3.200K à 5 600K - Calibrage du blanc - Plusieurs courbes pour le gradateur - Adressage des ID - Connecteurs Neutrik PowerCon pour les entrées et les sorties (maximum 24 appareils) - Connecteurs Neutrik à 3 broches pour les entrées et les sorties DMX - Le support pour les filtres est inclus (filtres 'frost', etc ...) - Ecran à cristaux liquides procédant par menus et offrant une protection par mot de passe sur le panneau arrière - Protection de la lentille en verre trempé ■ La vitesse de balayage de 400 Hz des LED en fait également un choix idéal pour les studios de TV: pas d'interférences avec les caméras de TV! ■ Fonctionnement totalement silencieux: le refroidissement est opéré par convection naturelle; de cette manière, les ventilateurs, source de bruits, ne sont plus nécessaires!

## LED MINI PAR 15°

ORDER CODE: 4333



Thanks to GSF Sono

### FEATURES



18x 1Watt (6 red + 6 green + 6 blue)



2 kg



16 x 16 cm  
(including bracket: 21 x 25,5 x 18 cm)



3, 4 or 9



30 indoor

Super compacte doch zeer krachtige LED PAR projector, op basis van 18 1W LEDs ■ Verschillende DMX kanaal toewijzingen en werkmodi (3,4 of 9 DMX kanalen) ■ 100% compatibel met de JB-Systems 4 kanaals modus (R, G, B, Master/strobe) ■ Ingebouwde automatische programma's (via master/slave en DMX) ■ Menugestuurd LCD display met paswoordbeveiliging ■ Stralingshoek = 15° (narrow spot) ■ Geschikt voor verschillende toepassingen: Discotheken, DJ's, standenbouw, thuis,... ■ Kan als vloerprojector gebruikt worden onder om het even welke hoek ■ Super compacte behuizing, perfect voor verhuurbedrijven! ■ Zachte RGB kleurovergangen dankzij dimmer elektronica op hoge frequentie ■ De IEC voedingsingangen van meerdere toestellen kunnen gemakkelijk doorverbonden worden ■ Barndoor optioneel verkrijgbaar

*Projecteur PAR à LED, super compact mais néanmoins très puissant et fonctionnant sur base de 18 LED d'un watt ■ Possibilité de réaliser un set up selon plusieurs configurations des canaux DMX et plusieurs modes de fonctionnement (3, 4, ou 9 canaux DMX) ■ Totalement compatible avec le mode JB-Systems à 4 canaux (R, G, B, Master/strobe) ■ Programmes automatiques intégrés (via master/slave et DMX) ■ Ecran LCD avec mot de passe de protection ■ Angle du faisceau lumineux: 15° (spot à angle réduit) ■ Plusieurs applications sont possibles: discothèques, DJ, caravanes de démonstration, domiciles privés, etc... ■ Il peut aussi être utilisé comme projecteur au sol, avec n'importe quel angle de projection ■ Son boîtier est super compact et idéal pour les compagnies de location! ■ Le passage d'une couleur à une autre se fait en douceur grâce à l'électronique de qualité (high freq. dimming) ■ Les entrées IEC (alimentation secteur) de plusieurs appareils peuvent être connectées en guirlande (daisy chain) ■ Volets coupe-flux en option*

## MINI COLOR 7TC

ORDER CODE: 4337

BriteQ



### FEATURES



7x 3Watt RGB



2 kg



16 x 16 cm  
(including bracket: 21 x 25,5 x 18 cm)



3, 4, 5 or 9



30 indoor

Super compacte doch zeer krachtige LED PAR projector, op basis van 7 x 3W RGB Tri-LED's: Geen ongewenste RGB schaduwen meer - Perfecte, gelijkmatige verspreide kleurmenging, zelfs op korte afstand ■ Verschillende DMX configuraties en werkmodi (3, 4, 5 of 9 DMX kanalen) ■ Volledig compatibel met de 4 kanaal modus van JB Systems (R, G, B, Master/strobo) ■ Ingebouwde automatische programma's (via master/slave en DMX) ■ Menugestuurd LCD-scherm voorzien van paswoordbeveiliging ■ Openingshoek = 15° (narrow spot) ■ Vele toepassingsmogelijkheden: Discotheken, DJ's, beursstanden, thuis,... ■ Kan gebruikt worden als vloerprojector, onder om het even welke hoek ■ Super compacte behuizing, perfect voor verhuurbedrijven! ■ Zeer zachte RGB kleurovergangen dankzij de dim elektronica op hoge frequentie ■ De IEC stroomaansluitingen van meerdere toestellen kunnen doorverbonden worden

*Projecteur PAR à LED, super compact mais néanmoins très puissant et fonctionnant sur base de 7 Tri-LED RGB de 3 watts: les ombres RGB indésirables sont complètement éliminées - Mélange parfait des couleurs, diffusion uniforme ■ Possibilité de réaliser un set up selon plusieurs configurations des canaux DMX et plusieurs modes de fonctionnement (3, 4, 5 ou 9 canaux DMX) ■ Totalement compatible avec le mode JB Systems à 4 canaux (R, G, B, Master/strobe) ■ Programmes automatiques intégrés (via master/slave et DMX) ■ Ecran à cristaux liquides organisé en menus et avec mot de passe de protection ■ Angle du faisceau lumineux: 15° (spot à angle réduit) ■ Plusieurs applications sont possibles: discothèques, DJ, caravanes de démonstration, domiciles privés, etc ■ Il peut aussi être utilisé comme projecteur au sol, avec n'importe quel angle de projection ■ Son boîtier est super compact et idéal pour les compagnies de location! ■ Le passage d'une couleur à une autre se fait en douceur grâce à l'électronique de qualité (high freq. dimming) ■ Les entrées IEC (alimentation secteur) de plusieurs appareils peuvent être connectées en guirlande (daisy chain)*



### BARN MC ORDER CODE: 4338

- Four-leaf barn door designed to be easily mounted in front of:
  - LED MINI PAR 15°
  - MINI COLOR 7TC
- Allows simultaneous use of the included filter frame (use of frost filters)
- The 4 flaps can be:
  - Rotated over 360°
  - Opened in any position for maximum flexibility
  - Folded together for compact size during transport

## LED BLINDER WHITE ORDER CODE: 4340



### FEATURES

- 40pcs 1W LEDs  
(10clusters of 4pcs 1W LEDs)
- 7,2 kg
- 96,4 x 17 x 15,2 cm
- 1, 2, 4MSL, 10 or 12
- 20 indoor
- 



### EXAMPLE EFFECT



Thanks to GSF Sono

Thanks to GSF Sono

Geen dure halogeenlampen met extreem korte levensduur meer nodig: deze krachtige LED Blinder is de toekomst! ■ Uitgerust met 40 high power LEDs van 1Watt, verdeeld over 10 onafhankelijke clusters ■ Elke LED cluster kan volledig afzonderlijk via DMX gecontroleerd worden, wat oneindig veel mogelijkheden toelaat! ■ Verschillende voorgeprogrammeerde shows: random, geluidgestuurd, VU-meter, vallende ster, lijn chases, fading effecten, 10x10 matrix programma's (voor 10 toestellen),... ■ Beschikt over verschillende werkmodi: DMX 1ch: 1 fader voor gecombineerde dimmer, muzieksturing, strobo en full-on functies over alle clusters - DMX 2ch: dimmer + verschillende strobe functies over alle clusters - DMX 4MSL: DMX master/slave: kies uit een selectie van interne chases + chase/strobe snelheid & dimmer - DMX 10ch: dimcontrole per afzonderlijke cluster - DMX 12ch: dimcontrole per afzonderlijke cluster + master strobe functie + master dimmer ■ Werkt zelfstandig, eventueel met een optionele hand controller ■ Perfect voor TV studio's dankzij de 400Hz dimelektronica! ■ Zeer nauwe stralingshoek van 15° voor sterk geconcentreerde lichtbundels ■ Zeer laag verbruik, slechts 57W bij vol vermogen (geldbesparend!) ■ Heavy duty ophangbeugel: kan gebruikt worden als vloerstatief of om opgehangen te worden in een lichtbrug ■ In optie kunt u ook een speciale "matrix-beugel" verkrijgen om 5 toestellen in een 5x10 matrix configuratie op te stellen ■ Gemakkelijke software updates via het speciale software upgrade toestel

*C'en est fini des lampes halogènes, chères et à la courte durée de vie: car ce LED Blinder, c'est le futur!* ■ Il est équipé de 10 clusters indépendants (15°), chacun étant formé par 4 LED d'un watt ■ Chaque cluster peut être piloté de manière indépendante via DMX, ce qui débouche sur des possibilités infinies! ■ Appareil pourvu de différents shows préprogrammés: aléatoires, contrôlés par le son, effet d'étoile filante, effets de poursuites à motifs à lignes, effets de fondus enchaînés, programmes matriciels 10x10 (pour 10 appareils), etc ■ Plusieurs modes de fonctionnement sont disponibles: DMX 1 canal: 1 curseur est attribué à plusieurs fonctions combinées: gradateur, réactif au son, stroboscope, et fonction "tout allumé" sur tous les clusters - DMX 2 canaux: gradateur + différentes fonctions sur tous les clusters - DMX 4MSL: Maître/esclave DMX: choix possible dans une sélection d'effets de poursuite internes + vitesse pour l'effet de poursuite et le stroboscope + gradateur - DMX 10 canaux: contrôle du gradateur pour chaque cluster individuellement - DMX 10 canaux: contrôle du gradateur pour chaque cluster individuellement + fonction stroboscope master + gradateur master ■ Mode autonome avec une commande à distance en option ■ Appareil idéal pour les studios TV grâce à son électronique (gradateur 400 Hz)! ■ Angle de dispersion très étroit, de 15°, permettant des faisceaux extrêmement concentrés ■ Consommation en courant extrêmement faible: 57 watt à pleine puissance (que d'argent épargné!) ■ Atelle particulièrement robuste: elle peut être utilisée pour poser le projecteur au sol ou pour le suspendre à une structure métallique tubulaire ■ En option, une attelle destinée à former une matrice peut être utilisée afin de monter ensemble 5 appareils pour arriver à une matrice de 5x 10 ■ Mises à jour aisées du software via un 'upgrader' de software, en option

# LED PIXELBAR RGB

ORDER CODE: 4341



## FEATURES



16pcs 3Watt RGB



4,4 kg



96,4 x 17 x 15,2 cm



1, 3, 4, 5, 6, 12, 24, 48 or 50  
+ 3 special: 2MSL + LC-1 + LC-2



20 indoor



## EXAMPLE SETUP



Créez indurkwekkende, meerkleurige effecten met deze krachtige LED PIXEL BAR! ■ Uitgerust met 16 Tri-Color LEDs van 3 Watt ■ Elk van de 16 pixels kan volledig via DMX gecontroleerd worden, wat oneindig veel mogelijkheden toelaat! ■ Verschillende voorgeprogrammeerde shows: random, geluidgestuurd, VU-meter, vallende ster, lijn chases, kleurovergangen,... ■ Beschikt over verschillende werkmodi: DMX 2ch Master/slave: kies uit een selectie van voorgeprogrammeerde chases + snelheden - DMX 3ch: RGB controle voor alle clusters samen - DMX 4ch: RGB controle voor alle clusters samen + master dim/strobe controle (compatibel met de LEDCON-2) - DMX 5ch: RGB controle voor alle clusters samen + afzonderlijke master dim/strobe controle - DMX 6ch: RGB controle voor 2 secties van 8 clusters - DMX 12ch: RGB controle voor 4 secties van 4 clusters - DMX 24ch: RGB controle voor 8 secties van 2 clusters (compatibel met de OC-1 matrix controller) - DMX 48ch: RGB controle voor alle 16 clusters afzonderlijk - DMX 50ch: RGB controle voor alle 16 clusters afzonderlijk + master strobe + master dimmer ■ Autonom met de optionele hand controller ■ Nauwe stralingshoek van 25° voor zeer geconcentreerde lichtbundels ■ Zeer laag verbruik, slechts 75W bij vol vermogen (geldbesparend!) ■ Wordt geleverd met een ophangbeugel voor 1 toestel ■ In optie kunt u ook een speciale "matrix-beugel" verkrijgen om 4 toestellen in een matrix opstelling te monteren ■ Gemakkelijke software updates via het speciale software upgrade toestel ■ Alfanumeriek LCD scherm voor een gemakkelijke navigatie doorheen het menu

Avec la puissance de ce LED PIXEL BAR, vous serez en mesure de créer des effets multicolores des plus saisissants! ■ Cet appareil est équipé de 16 LED à trois couleurs de 3 watts chacune ■ Chacun des 16 pixels est totalement contrôlable via DMX, ce qui débouche sur des possibilités infinies! ■ Appareil pourvu de différents shows préprogrammés: aléatoires, contrôlés par le son, imitation de VU-mètre, effet d'étoile filante, effets de poursuites à motifs à lignes, effets de fondus enchaînés, etc ■ Plusieurs modes de fonctionnement sont disponibles: Maître / esclave à 2 canaux DMX: faites votre choix parmi une sélection d'effets de poursuite préprogrammés + différentes vitesses - Mode à 3 canaux DMX: contrôle RGB pour tous les clusters ensemble - Mode à 4 canaux DMX: contrôle RGB pour tous les clusters ensemble + contrôle master pour le gradateur et le stroboscope (compatible avec le LEDCON-2) - Mode à 5 canaux DMX: contrôle RGB pour tous les clusters ensemble + contrôles master séparés pour le gradateur et le stroboscope - Mode à 6 canaux DMX: contrôle RGB pour 2 sections de 8 clusters - Mode à 12 canaux DMX: contrôle RGB pour 4 sections de 4 clusters - Mode à 24 canaux DMX: contrôle RGB pour 8 sections de 5 clusters (compatible avec le contrôleur matriciel OC-1) - Mode à 48 canaux DMX: contrôle RGB pour chacun des 16 clusters individuellement - Mode à 50 canaux DMX: contrôle RGB pour chacun des 16 clusters individuellement + master pour le stroboscope + master pour le gradateur ■ Mode autonome avec contrôleur manuel en option ■ Angle de dispersion étroit, de 25°, permettant des faisceaux extrêmement concentrés ■ Très basse consommation: seulement 75 watts à pleine puissance (que d'argent épargné!) ■ L'appareil est livré avec une attelle permettant le montage aisé d'un appareil sur une superstructure métallique tubulaire ■ En option, une attelle destinée à former une matrice peut être utilisée afin de monter ensemble 4 appareils pour arriver à une configuration matricielle ■ Les mises à jour du software se font très facilement grâce à la présence d'un software dédié aux mises à jour ■ L'écran alphanumérique à cristaux liquides permet une navigation aisée à travers les différents menus

# LED COLOR BANK

ORDER CODE: 4320



## FEATURES



648 (Red: 208 - Green: 208 - Blue: 232)



8 kg



81 x 11,4 x 16 cm



6,9, 15, 24 or 27



20 indoor

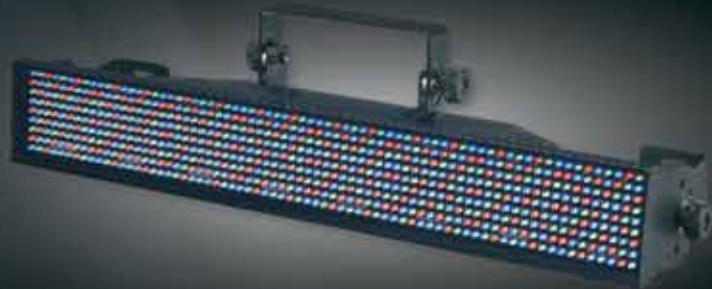

## EXAMPLE EFFECT



Krachtige LED projector, ontworpen voor verschillende toepassingen zoals: podiumverlichting, theater, TV, discotheken en clubs, etc... ■ Creëert prachtige effecten wanneer hij achter glazen muren, plafonds of vloeren worden geplaatst ■ Uitgerust met 648 high power Hewlett Packard®/Agilent® LEDs, welke opgesplitst kunnen worden in 8 onafhankelijke zones ■ Kan gecontroleerd worden via DMX, via de ingebouwde microfoon of via de een eenvoudige handcontroller wanneer het toestel in master/slave of standalone werkt ■ Perfect voor toepassingen in TV-studio's dank zij de 400Hz dimmer elektronica! ■ Meer dan 16 miljoen kleuren kunnen via DMX samengesteld worden! ■ Zachte vloeiende kleurovergangen (via DMX of met de handcontroller) ■ Zeer snelle strobe functie in om het even welke kleur ■ Verschillende DMX werkmodi: 6 kanalen: de 8 zones reageren op dezelfde manier - 9 kanalen: de LED color bank wordt opgesplitst in 2 zones - 15 kanalen: de LED color bank wordt opgesplitst in 4 zones - 27 kanalen: de LED color bank wordt opgesplitst in 8 zones

*Projecteur à LED très puissant, conçu pour des applications diverses telles que : la scène, le théâtre, la télévision, les discothèques et les clubs, etc ... ■ L'appareil produit de magnifiques effets lorsqu'il est installé derrière des surfaces vitrées dépolies (murs, plafonds, sols) ■ Il a recours à 648 LED Hewlett Packard®/Agilent® de grande puissance qui sont réparties en 8 zones indépendantes ■ Ils peuvent être contrôlés via DMX, par le micro intégré ou par un simple contrôleur manuel quand il est utilisé en mode autonome (stand alone) ■ Appareil idéal pour les studios TV à cause de son électronique (gradateur 400 Hz)! ■ Plus de 16 millions de couleurs peuvent être créées via DMX! ■ Fondus enchaînés tout en douceur, via DMX ou manuellement ■ Stroboscope extrêmement rapide, et ce, dans n'importe quelle couleur ■ Plusieurs modes DMX sont disponibles: Mode à 6 canaux: toutes les zones réagissent de la même manière - Mode à 9 canaux: le LED Color Bank est divisé en 2 zones - Mode à 15 canaux: le LED Color Bank est divisé en 4 zones - Mode à 27 canaux: le LED Color Bank est divisé en 8 zones*

# STAGE COLOR 48

ORDER CODE: 4331

**BriteQ**  
LIGHT RESEARCH



## FEATURES



48x 1Watt



4,7 kg



42,2 x 16,9 x 17,4 cm



4, 7, 8, 11, 16 or 19



20 indoor



## EXAMPLE EFFECT



Thanks to Mario's Music

Compacte doch zeer krachtige wash strip met 4 individueel controleerbare clusters ■ Uitgerust met 48 high power LEDs van 1W: 12 rode + 12 groene + 12 blauwe + 12 witte ■ Met de witte LEDs kunt u de kleuren verzachten om pastelkleuren te bekommen! ■ Uitstekende optische lenzen zorgen voor een perfect homogene kleurenmenging zonder ongewenste kleurvlekken ■ Geschikt voor zeer veel toepassingen: pro stage, wall washer, verhuurbedrijven, pro DJ's, clubs, ... ■ Meerdere DMX modi voor een professioneel gebruik: 4, 7, 8, 11, 16 of 19 kanalen ■ De prachtige ingebouwde shows kunnen zowel statisch als muziekgestuurd werken ■ Wit-balansregeling voor een perfecte witte kleur! ■ Ingebouwde kleurenmacro's en auto fading op verschillende snelheden ■ Gebruiksvriendelijke autonome en master/slave werking, gestuurd door een optionele handcontroller ■ Stralings-hoek: 25° ■ Stil in gebruik dankzij de temperatuurgestuurde ventilatoren

*'Wash strip' super compact mais néanmoins très puissant organisé en quatre groupes (clusters) que l'on peut contrôler individuellement ■ L'appareil fonctionne sur base de 48 LED de grande puissance (1W): 12 rouges + 12 vertes + 12 bleues + 12 blanches ■ Les LED blanches adoucissent les couleurs de manière à obtenir de jolies couleurs en pastel! ■ Le recours à d'excellentes lentilles optiques a pour résultat un parfait mélange des couleurs, exempt de "taches" de couleurs indésirables ■ Les applications de cet appareil sont très larges: éclairage professionnel de scène, mise en valeur de bâtiments, utilisations par des compagnies de locations, des DJ, des clubs, etc ... ■ Utilisation de nombreux modes DMX permettant un usage professionnel: 4, 7, 8, 11, 16 ou 19 canaux ■ De magnifiques light shows préprogrammés fonctionnent en mode statique ou en suivant le rythme de la musique ■ Réglage de la balance des blancs pour un blanc parfait! ■ Macros enchaînant les couleurs intégrées, et auto fading à plusieurs vitesses ■ Fonctionnement autonome ou en mode maître/esclave; facile à maîtriser et contrôlé par un contrôleur manuel (en option) ■ Angle de dispersion: 25° ■ Température contrôlée par des ventilateurs de refroidissement qui s'activent uniquement quand nécessaire; fonctionnement des plus silencieux*



# STAGE PAINTER 12

ORDER CODE: 4330



## FEATURES



12x TC 3Watt



3,8 kg



32,4 x 19,3 x 8 cm



3, 6, 9, 12 or 15



20 indoor



## EXAMPLE EFFECT



Thanks to Freeport Italy



Super compacte doch zeer krachtige wash strip op basis van twaalf 3WATT tri-color LED's, verdeeld over 4 individueel controleerbare clusters ■ Uitstekende optische lenzen zorgen voor een perfect homogene kleurenmenging zonder ongewenste kleurvlekken ■ Geschikt voor zeer veel toepassingen: pro stage, wall washer, verhuurbedrijven, pro DJ's, clubs, ... ■ Meerdere DMX modi voor een professioneel gebruik: 3, 6, 9, 12 of 15 kanalen ■ De prachtige ingebouwde shows kunnen zowel statisch als muziekgestuurd werken ■ Witbalansregeling voor een perfecte witte kleur! ■ Ingebouwde kleurenmacro's en auto fading op verschillende snelheden ■ Gebruiksvriendelijke autonome en master/slave werking, gestuurd door een optionele handcontroller ■ Stralingshoek: 45° ■ Stil in gebruik dankzij de temperatuurgestuurde ventilatoren

'Wash strip' super compact mais néanmoins très puissant, fonctionnant sur base de 12 LED tricolores de 3 watts et divisées en quatre groupes (clusters) que l'on peut contrôler individuellement ■ Le recours à d'excellentes lentilles optiques a pour résultat un parfait mélange des couleurs, exempt de "taches" de couleurs indésirables ■ Les applications de cet appareil sont très larges: éclairage professionnel de scène, mise en valeur de bâtiments, utilisations par des compagnies de locations, des DJ, des clubs, etc... ■ Utilisation de nombreux modes DMX permettant un usage professionnel: 3, 6, 9, 12 ou 15 canaux ■ De magnifiques light shows préprogrammés fonctionnent en mode statique ou en suivant le rythme de la musique ■ Réglage de la balance des blancs pour un blanc parfait! ■ Macros enchaînant les couleurs intégrées, et auto fading à plusieurs vitesses ■ Fonctionnement autonome ou en mode maître/esclave; facile à maîtriser et contrôlé par un contrôleur manuel (en option) ■ Angle de dispersion: 45° ■ Température contrôlée par des ventilateurs de refroidissement qui s'activent uniquement quand nécessaire; fonctionnement des plus silencieux

## LD-BAR

ORDER CODE: 5102 (LD-BAR 4TC/25'), 5103 (LD-BAR 12TC/25')



## FEATURES



4x TC 3Watt  
12X TC 3Watt



1 kg (4TC) - 2,4 kg (12TC)



41 x 5,7 x 8 cm (4TC)  
121 x 5,7 x 8 cm (12TC)



51 indoor

## EXAMPLE EFFECT



Thanks to GSF Sono



Thanks to GSF Sono

Deze RGB projector werd ontworpen voor een hele reeks indoor toepassingen, zoals het inkleuren van muren ■ Uitstekende lichtopbrengst en perfecte kleurenmenging dank zij de driekleuren 3Watt RGB LED's ■ Elegante behuizing uit spuitgiet aluminium, afgewerkt met een dik gehard glas ■ De discrete ophangbeugel kan gemakkelijk in om het even welke positie ingesteld worden ■ Optimale warmteafvoer voor een langere levensduur en een gemakkelijk onderhoud ■ RJ45 splitter (LD-SPLIT RJ45) inbegrepen ■ Compatibel met de "LD-POWER" voedingen ■ Uitgerust met een CAT-5e kabel van 1,5m ■ Light designers kunnen de fotometrische IES-files downloaden via onze website zodat deze in simulaties kunnen gebruikt worden ■ Perfect voor hotels, clubs, winkels, thuis, ... ■ Er zijn 2 modellen verkrijgbaar

*Ce projecteur RGB est conçu pour être utilisé à l'intérieur, dans un grand nombre de situations, comme p.e. l'éclairage des murs d'un bâtiment ■ Puissance lumineuse exceptionnelle et mélange des couleurs parfait grâce à des LED RGB tricolores de 3 watts ■ Élégant boîtier en aluminium extrudé et recouvert d'un verre de sécurité ■ L'attelle, discrète et pratique, permet d'orienter le projecteur dans n'importe quelle direction ■ Gestion optimale de la température, ce qui garantit une longue durée de vie et un entretien aisé ■ RJ45 splitter (LD-SPLIT RJ45) inclus ■ Compatible avec les blocs d'alimentation "LD-POWER" ■ Equipé d'un câble de 1,5 mètre (CAT-5e) et d'un connecteur RJ45 ■ Les concepteurs de jeux de lumières peuvent se rendre sur notre site web et télécharger les fichiers IES photométriques afin de se livrer à diverses simulations ■ L'appareil est idéal pour les installations dans les hôtels, les clubs, les magasins, les habitations privées, etc... ■ Deux modèles sont disponibles*

# LDP-POWERBAR

ORDER CODE: 5110 (6TC), 5111 (12TC)



## FEATURES



6pcs 3W RGB (6TC)  
12pcs 3W RGB (12TC)



3,2 kg (6TC)  
4,8 kg (12TC)



64 x 7,9 x 12,5 cm (6TC)  
124 x 7,9 x 12,5 cm (12TC)



3, 4 or 6



65



## EXAMPLE EFFECT



Thanks to Freeport Italy



Dit is de gepowerde versie van de bekende LD-BAR, met bovendien nog enkele extra's: Ingebouwde voeding en onmiddellijk controleerbaar via om het even welke standaard DMX controller ■ Dankzij de IP65 bescherming is dit toestel perfect geschikt voor buiten! ■ Uitgerust met waterdichte stroomkabels en DMX data kabels van 1,5m ■ Verschillende DMX configuraties en werkmodi (3, 4 of 6 DMX kanalen) ■ Een speciale outdoor aansluitdoos voor gecombineerde stroom/DMX aansluitingen is apart verkrijgbaar ■ Perfect voor heel wat verschillende indoor/outdoor toepassingen: muurverlichting, hotels, clubs, winkels, thuis, ... ■ Er zijn 2 modellen beschikbaar: LDP-POWERBAR 6TC: gepowerde outdoor versie van de passieve LD-BAR 4TC indoor versie - LDP-POWERBAR 12TC: gepowerde outdoor versie van de passieve LD-BAR 12TC indoor versie

*Voici la version avec alimentation intégrée de la fameuse LD-BAR ; de plus, elle propose quelques possibilités supplémentaires bien intéressantes: Alimentation réseau intégrée et directement contrôlable par n'importe quel contrôleur DMX standard ■ Grâce à la protection IP65, cet appareil est parfait pour une utilisation en extérieur ■ La barre est pourvue de câbles imperméables de 1,50 mètre, un pour le courant, l'autre pour les signaux DMX ■ Possibilité de réaliser un set up selon plusieurs configurations des canaux DMX et plusieurs modes de fonctionnement (3, 4 ou 6 canaux DMX) ■ Une borne de connexion spéciale pour l'usage en extérieur combinant les connexions pour le courant et les signaux DMX est disponible séparément ■ L'appareil est parfait pour une foule d'applications, tant en intérieur qu'en extérieur: éclairage diffus des murs, hôtels, clubs, magasins, maisons individuelles, etc...*

■ Deux modèles sont disponibles: LDP-POWERBAR 6TC: c'est une barre à alimentation intégrée, semblable à la version sans alimentation LDBAR 4TC pour usage en intérieur - LDP-POWERBAR 12TC: c'est une barre à alimentation intégrée, semblable à la version sans alimentation LD-BAR 12TC pour usage en intérieur

## LD-BRICK 1TC/25°

ORDER CODE: 5104



Briteq

### FEATURES



1x TC 3Watt



0,2 kg (4TC)



13,6 x 4,5 x 3 cm

Compacte RGB projector voor indoor toepassingen achter matte glaswanden en waar indirect licht vereist wordt ■ Uitstekende lichtopbrengst en perfecte kleurenmenging dankzij de driekleuren 3Watt RGB LED's ■ 2 stralingshoeken met 1 toestel dankzij de verwisselbare lenzen: 25° en 120° ■ Optimale warmteafvoer voor een langere levensduur en een gemakkelijk onderhoud ■ Compatibel met de "LD-POWER" voedingen ■ Light designers kunnen de fotometrische IES-files downloaden via onze website zodat deze in simulaties kunnen gebruikt worden

*Ce projecteur RGB est conçu pour être utilisé à l'intérieur, dans les cas où un éclairage indirect est de mise, comme par exemple les murs en béton brut et en verre ■ Puissance lumineuse exceptionnelle et mélange des couleurs parfait grâce à des LED RGB tricolores de 3 watts ■ Deux angles de dispersion sont possibles pour un même appareil grâce à des lentilles interchangeable 25° et 120° ■ Gestion optimale de la température qui garantit une longue durée de vie et un entretien aisé ■ Compatible avec les blocs d'alimentation "LD-POWER" ■ Les concepteurs de jeux de lumières peuvent se rendre sur notre site web et télécharger les fichiers IES photométriques afin de se livrer à diverses simulations*

## LD-DOWNLIGHT

ORDER CODE: 5105 (1TC/25°) - 5106 (6/25°)

Briteq



1x TC 3W  
2R, 2G, 2B



0,4 kg  
0,4 kg



Ø = 5 cm, H = 8,3 cm  
Ø = 5 cm, H = 8,3 cm

Compacte RGB projector voor indoor toepassingen waar men nood heeft aan kleine krachtige oplossingen ■ Uitstekende lichtopbrengst en perfecte kleurenmenging ■ Elegante behuizing uit spuitgiet aluminium, welke gemakkelijk in de meeste standaard MR-16 kan gemonteerd worden ■ Ingebouwde splitter voor een gemakkelijke installatie ■ Optimale warmteafvoer voor een langere levensduur en een gemakkelijk onderhoud ■ Compatibel met de "LD-POWER" voedingen ■ Light designers kunnen de fotometrische IES-files downloaden via onze website zodat deze in simulaties kunnen gebruikt worden ■ Perfect voor hotels, clubs, winkels, thuis, ... ■ Er zijn 2 modellen verkrijgbaar

*Ce projecteur RGB est conçu pour être utilisé à l'intérieur, dans les cas où des solutions compactes mais néanmoins puissantes sont de mise ■ Puissance lumineuse exceptionnelle et mélange des couleurs impeccable ■ Élégant boîtier en aluminium extrudé qui se loge facilement dans la plupart des armatures au standard MR-16 faites pour l'éclairage vers le bas ■ Splitter interne permettant une installation aisée ■ Gestion optimale de la température qui garantit une longue durée de vie et un entretien aisé ■ Compatible avec les blocs d'alimentation "LD-POWER" ■ Les concepteurs de jeux de lumières peuvent se rendre sur notre site web et télécharger les fichiers IES photométriques afin de se livrer à diverses simulations ■ L'appareil est idéal pour les installations dans les hôtels, les clubs, les magasins, les habitations privées, ... ■ Deux modèles sont disponibles*

## LD-PAR 16 BLACK/SILVER

ORDER CODE: 5161 (BLACK) - 5160 (SILVER)

Briteq



PAR16 armatuur, speciaal aangepast voor gebruik met onze LED-projectoren die in een MR16 behuizing passen ■ Combineert de retro look van halogeen PAR-projectoren met de voordelen van moderne, zuinige LED-projectoren ■ Verkrijgbaar in zwarte en zilveren uitvoering ■ Past perfect voor LED-projectoren zoals, JB-Systems LP3315, Briteq LD-DOWNLIGHT 1TC-D25, LD-DOWNLIGHT 6-D25, enz.

*Armature de type PAR 16 spécialement conçue pour être utilisée avec des projecteurs à LED qui ont la taille requise pour être logés dans un boîtier de type MR-16 ■ Cet appareil combine le look rétro des projecteurs halogènes PAR et les avantages des projecteurs à LED, modernes et de faible consommation ■ Appareil disponible en version noire et en version argentée ■ Ce boîtier peut facilement abriter des projecteurs à LED tels que les modèles JB-Systems LP3315, Briteq LD-DOWNLIGHT 1TC-D25, LD-DOWNLIGHT 6-D25, etc.*

## LD-AQUA 12/25°

ORDER CODE: 5101



### FEATURES



4R, 4G, 4B 1Watt



2 kg



11,1 x 16 x 22,8 cm



68

Deze RGB projector is ontworpen voor een gebruik in en rond water: fonteinen, zwembaden & vijvers in parken, enz. ■ IP68 waterdichte behuizing uit 316L roestvrij staal voor een lange levensduur en een gemakkelijk onderhoud ■ Uitstekende lichtopbrengst dank zij 12 LEDs van 1Watt (4R+4G+4B) ■ IP68 waterdichte aansluitdozen zijn apart verkrijgbaar ■ Compatibel met de "LD-POWER" voedingen ■ Uitgerust met een CAT-5e kabel van 1,5m ■ Light designers kunnen de fotometrische IES-files downloaden via onze website zodat deze in simulaties kunnen gebruikt worden

*Ce projecteur RGB est conçu pour être utilisé dans l'eau et/ou dans un contexte où il y a de l'eau à proximité: fontaines, piscines, bassins présents dans les parcs, etc ■ Boîtier étanche suivant les normes IP68, en acier inoxydable (316L) garantissant une durée de vie des plus longues et un entretien aisé ■ Puissance lumineuse exceptionnelle grâce à 12 LED d'un watt (4 rouges + 4 vertes + 4 bleues) ■ En option, des jonctions étanches aux normes IP68 sont disponibles séparément ■ Compatible avec les blocs d'alimentation "LD-POWER" ■ Equipé d'un câble de 1,5 mètre (CAT-5e) ■ Les concepteurs de jeux de lumières peuvent se rendre sur notre site web et télécharger les fichiers IES photométriques afin de se livrer à diverses simulations*

## LD-UPLIGHT

ORDER CODE: 5100



### FEATURES



4R, 4G, 4B 1Watt



2 kg



Diameter = 181mm, H = 97mm



67

Deze RGB projector is ontworpen voor buitengebruik in parken, tuinen, enz. ■ IP67 waterdichte gegoten behuizing met kunststof inbouwhuls voor gemakkelijke installatie in beton ■ Montage ring uit 316L roestvrij staal, afgewerkt met een dik gehard glas ■ Lange levensduur en gemakkelijke onderhoud ■ Uitstekende lichtopbrengst dankzij 12 LEDs van 1Watt (4R+4G+4B) ■ IP68 waterdichte aansluitdozen zijn apart verkrijgbaar ■ Compatibel met de "LD-POWER" voedingen ■ Uitgerust met een CAT-5e kabel van 1,5m ■ Light designers kunnen de fotometrische IES-files downloaden via onze website zodat deze in simulaties kunnen gebruikt worden

*Ce projecteur RGB est conçu pour être utilisé à l'extérieur, dans des parcs, des jardins, etc ■ Boîtier moulé étanche aux normes IP67, avec attelle de montage en plastique pour une installation aisée ■ Cerclage en acier inoxydable (316L) recouvert d'un épais verre de sécurité ■ Durée de vie particulièrement longue et entretien aisé ■ Puissance lumineuse exceptionnelle grâce à 12 LED d'un watt (4 rouges + 4 vertes + 4 bleues) ■ En option, des jonctions étanches aux normes IP68 sont disponibles séparément ■ Compatible avec les blocs d'alimentation "LD-POWER" ■ Equipé d'un câble de 1,5 mètre (CAT-5e) ■ Les concepteurs de jeux de lumières peuvent se rendre sur notre site web et télécharger les fichiers IES photométriques afin de se livrer à diverses simulations*

## LD-SPLIT IP68

ORDER CODE: 5155

IP68 waterdichte plastic aansluitdoos ■ In/uitgangen voor CAT-5e kabels ■ Drukdraadklemmen voor het gemakkelijk installeren zonder solderen

Boîtier de jonction en plastique, étanche suivant les normes IP68 ■ Entrées et sorties conçues pour les câbles CAT-5e ■ Bornes de connexion avec système à pression: pas de soudures, donc installation aisée!



IP68

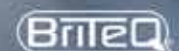

## LD-SMART DIM

ORDER CODE: 5130



BriteQ

### FEATURES



140g



8,7 x 8,7 x 3,8 cm



6x 4ch = 24ch



De perfecte "all-in-one" DMX controller voor allerlei architecturale verlichtingstoepassingen in huizen, hotels, restaurants, clubs, winkels, ... ■ Dankzij zijn compacte afmetingen past deze controller in om het even welke standaard inbouwdoos! ■ Met het roterend wiel kunt u functies zoals aan/uit, dimmer, kleur, fade, sequentie, enz. gemakkelijk controleren ■ Controleert onafhankelijk tot 6 volledig verschillende zones! ■ U kunt verschillende LD-SMART DIM controllers laten samenwerken (bidirectionele communicatie) ■ U kunt tot 6 scènes opslaan en op om het even welk ogenblik terug oproepen ■ Met de optionele RF afstandbediening kunt u scènes oproepen en dimniveaus instellen ■ 24 DMX kanalen met verschillende DMX kanaalinstellingen voor elke zone ■ De toetsen lichten op in de kleuren van elke zone

*Voilà le contrôleur DMX "all In one" parfait: il est destiné à toutes sortes d'applications en rapport avec l'éclairage à LED appliqué à l'architecture, comme les maisons individuelles, les hôtels, les restaurants, les clubs, les magasins, etc ... ■ Grâce à sa taille compacte, ce contrôleur se loge sans problème dans n'importe quel emplacement destiné à une prise murale standard encastrable ■ Les réglages se font via une molette rotative qui permet un contrôle aisé des fonctions, comme la mise sous ou hors tension, le gradateur, les couleurs, le fondu enchaîné, les séquences, etc. ■ Cet appareil peut contrôler jusqu'à six zones complètement indépendantes! ■ Plusieurs contrôleurs LD-SMART DIM peuvent fonctionner ensemble (communication bidirectionnelle) ■ On peut mémoriser et rappeler à tout moment un maximum de six scènes ■ En option, il existe une télécommande sans fil qui permet d'activer les différentes scènes et d'ajuster les niveaux des gradateurs ■ Cet appareil dispose de 24 canaux DMX, avec la possibilité d'assigner différentes configurations de canaux DMX pour chaque zone ■ Les touches à couleurs multiples permettent de visualiser le fonctionnement de chaque zone*

## LD-POWER 60/120

ORDER CODE: 5120 (LD-POWER 60) - 5121 (LD-POWER 120)

BriteQ



### FEATURES



1,4 kg (60)  
2,4 kg (120)



17,9 x 21,5 x 6 cm (60)  
23,4 x 27,9 x 6,2 cm (120)



1, 2, 3, 4 or 7 (60)  
2, 3, 4, 6, 8 or 11 (120)

Betrouwbare LED voedingen, special ontworpen voor onze passieve high power LED projectoren! ■ Kunnen zowel met RGB als met RGB + WIT projectoren gebruikt worden ■ 7 verschillende DMX modi voor een optimale flexibiliteit ■ Kan autonoom werken: 16 interne programma's - 3 zelf instelbare chases met elk max. 42 scènes - Master/slave aansluiting - Manuele modus ■ Witbalans instelling ■ Elke uitgangzone ondersteunt tot 12 LEDs per kleur of 12 Tricolor leds ■ Gemakkelijke navigatie via de LED display ■ LD-Power 60: 1 uitgangzone ■ LD-Power 120: 2 uitgangzones

*Bloc de puissance pour projecteurs à LED, d'une excellente fiabilité et spécialement conçu pour être utilisé avec nos projecteurs à LED passives de haute puissance ■ Ce bloc peut être utilisé aussi bien avec des projecteurs RGB qu'avec des RGB + WHITE ■ Il possède 7 modes DMX différents afin de permettre une flexibilité maximale ■ Il peut être utilisé en mode autonome: 16 programmes internes - 3 séquences de poursuite éditables par l'utilisateur, chacune contenant un maximum de 42 scènes - Connexion pour fonctionnement en master ou en slave - Mode manuel ■ Réglage de la balance des blancs ■ Chaque section de sortie peut piloter jusqu'à 12 LED par couleur ou 12 leds Tricolor ■ Navigation aisée grâce à un écran à LED ■ LD-Power 60: 1 section de sortie ■ LD-Power 120: 2 sections de sortie*

## LD-POWER 240

ORDER CODE: 5122

**BriteQ**



## FEATURES



4 kg



28 x 30,9 x 9 cm



4, 5, 8, 12, 16 or 19

Alle eigenschappen zijn identiek aan die van de LD-POWER 60 en de LD-POWER 120, maar dan wel met deze extra's: 3 chase groepen met elk 8 chases (3 kunnen zelf bewerkt worden via maximum 42 scènes) ■ Interne klok met weekprogramma en verschillende timers ■ Start/stop tijden voor maximum 30 shows kunnen ingesteld worden ■ Laat chases stap voor stap lopen ■ Verbeterde navigatie dankzij de LCD display ■ 4 uitgangszones

Toutes les caractéristiques sont identiques à celles des LD-POWER 60 et LD-POWER 120, mais avec les possibilités supplémentaires suivantes: 3 groupes de séquences de poursuite, chacun doté de 8 séquences de poursuite (3 d'entre elles sont éditables par l'utilisateur, chacune contenant un maximum de 42 scènes) ■ Horloge interne avec programme hebdomadaire et différentes minuteries ■ Les moments de début et de fin de show peuvent être programmés pour un maximum de 30 shows différents ■ On peut faire fonctionner les séquences de poursuite pas par pas ■ Navigation améliorée grâce à un écran à cristaux liquides alpha-numérique ■ 4 sections de sortie

## LD-PATCH RJ45

ORDER CODE:

5150 · LENGTH = 0,15M / 5151 · LENGTH = 0,50M

5152 · LENGTH = 1,50M / 5153 · LENGTH = 5M

**BriteQ**

CAT-5e patch kabels met RJ45 aansluitingen aan beide kanten!  
■ Eenvoudige plug & play installatie! ■ Verkrijgbaar in verschillende lengtes

Câbles de connexion CAT-5e dotés de connecteurs RJ45 à chacune de leurs extrémités: voilà qui simplifie drôlement la vie!  
■ Plug & play: installation des plus faciles! ■ Disponible en plusieurs longueurs



## LD-SPLIT RJ45 (5PCS)

ORDER CODE: 5154

**BriteQ**



Kleine plastic aansluitdoos ■ RJ45 in/ uitgangen voor CAT-5e kabels

Petit boîtier de jonction en plastique ■ Entrées et sorties RJ45 conçues pour les câbles CAT-5e

## LD-TERM RJ45 (5PCS)

ORDER CODE: 5156

**BriteQ**



Kleine RJ45 afsluiter ■ Noodzakelijk bij opstellingen met high power LED's

Petite borne de connexion RJ45 ■ Elle est nécessaire dans des installations où fonctionnent des LED à haute puissance

# LED NEON FLEX PRO

ORDER CODE:

5325 (LNF RED 1,52M) / 5326 (LNF RED 48,8M)  
5327 (LNF BLUE 0,91M) / 5328 (LNF BLUE 49,4M)



## FEATURES

- LED spacing: 1,27cm
- LEDs/ unit: 120 (red) ~ 72 (blue)
- Length 1 unit: 1,52m (red) ~ 0,91m (blue)
- Length 1rol: 48,8m (red) ~ 49,4m (blue)
- UV treatment: yes ■ Voltage: 240Vac
- Power consumption: 3,94W/meter
- Max. length: 95m
- Dimensions: D=14,5mm ~ H=27,5mm



Deze op LED technologie gebaseerde Neonflex is een perfecte vervanger voor de traditionele glazen neon ■ Het kan voor allerlei toepassingen gebruikt worden zoals bvb architecturaal design, commerciële displays ( tekens, letters), enz. ■ Enkele zeer grote voordelen zijn: Zelfde uitzicht als een glazen neon maar dan wel onbreekbaar - Tot 90% besparing op energiekosten, in vergelijking met de glazen neon (slechts 4W/m) - Door het gebruik van hoge voltages (15kV) moeten glazen neontubes steeds door een gespecialiseerde technicus uitgevoerd worden. LED Neonflex installeren is zeer gemakkelijk en goedkoop! - De zeer flexibele PVC behuizing (Rmin = 4cm) kan gemakkelijk omgebogen worden om letters, logo's, enz. te maken - U kunt lengtes tot 95m gebruiken om mooie boorden en curves op muren, gebouwen, ingangen enz. te maken ■ Er zijn verschillende installatie accessoires beschikbaar

Ce NEON FLEX basé sur la technologie des LED est le remplacement idéal (aucune adaptation n'est nécessaire !) pour les tubes au néon traditionnels ■ On peut les utiliser dans toutes sortes de situations comme la décoration architecturale, l'éclairage de sites naturels, les messages publicitaires (signes, lettres,...), etc... ■ Quelques unes des qualités de cet article sont les suivantes: Visuellement identique à un tube au néon, mais 100 % incassable - Economies allant jusqu'à 90 % en énergie et en coûts comparé à un tube au néon (4 W/m seulement) - Etant donné le recours à un voltage élevé (15 kV), les tubes au néon exigent un installateur spécialisé, alors que l'installation du NEON FLEX à LED est très facile et bon marché! - L'enveloppe en PVC, très flexible (Rmin = 4 cm), peut être modelée de manière à dessiner des lettres, des logos, etc... - Des longueurs allant jusqu'à 95 cm peuvent être utilisées pour réaliser des bords élégants et/ou des courbes sur des murs, des bâtiments, dans des entrées, etc... ■ Certains accessoires sont disponibles pour rendre leur installation facile

## LNF-POWERCORD 1,6A

ORDER CODE: 5329

Speciale voedingskabel, verbetert de lichtopbrengst van de NEON FLEX.

*Câble d'alimentation spécialement conçu pour des longueurs allant jusqu'à 100 mètres: il améliore la puissance de sortie du NEON FLEX.*

## LNF-SPLICE CONNECTOR (2SET)

ORDER CODE: 5330

Om 2 NEON FLEX lengtes met elkaar te verbinden (hermetisch afschermen met siliconegel) ■ 1 set bevat: 1 krimphuls + 1 drukcontact

*Élément utilisé pour raccorder deux longueurs de NEON FLEX ensemble; il faut l'assembler en le collant avec du gel de silicone ■ 1 kit contient: 1x gaine thermo-rétractable + 1x contact à presser*

## LNF-MIDDLE CONNECTOR 1M

ORDER CODE: 5331

Om 2 NEON FLEX lengtes door middel van een kabel met elkaar te verbinden (hermetisch afschermen met siliconegel) ■ De set bevat: 1 kabel (L=1m) met 2 connectoren

*Élément utilisé pour raccorder deux longueurs de NEON FLEX ensemble par un câble; il faut l'assembler en le collant avec du gel de silicone ■ Le kit contient: 1x câble (L = 1m) avec 2 connecteurs*

## LNF-L-CONNECTOR (2SET)

ORDER CODE: 5332

Om een korte hoek van 90° te maken, (hermetisch afschermen met siliconegel) ■ 1 set bevat: 2 krimphulzen + 2 drukcontacten + 1 L-connector

*Élément utilisé pour former un coin à 90°; il faut l'assembler en le collant avec du gel de silicone ■ 1 kit contient: 2x gaine thermo-rétractable + 2x contact à presser + 1x connecteur en forme de L*

## LNF-END CAP (5 PCS)

ORDER CODE: 5333

Om het einde van een NEON FLEX lijn af te sluiten (hermetisch afschermen met siliconegel) ■ Verpakt per 5 eindkappen

*Élément utilisé pour refermer la fin d'une ligne de NEON FLEX; il faut l'assembler en le collant avec du gel de silicone ■ Le kit contient: 5x couvercle de côté*

## LNF-MOUNTING STRIP 1M

ORDER CODE: 5334

Om de NEON FLEX in perfect rechte lijn te installeren, kan gemakkelijk op maat gezaagd worden.

*Élément utilisé pour monter le NEON FLEX en parfaite ligne droite; on peut le couper aisément à la dimension voulue.*



# CLUB LASER7 MK3

ORDER CODE: 4220



## FEATURES



50mW Green CW laser ( $\lambda = 532\text{nm}$ )  
300mW Red CW laser ( $\lambda = 650\text{nm}$ )  
140mW Blue CW laser ( $\lambda = 450\text{nm}$ )  
(included)



12 kg



54,6 x 16 x 35 cm  
(without bracket)



1 or 17



Een prachtige zeven kleuren clublaser, uitgerust met 3 krachtige temperatuurgeregelde lasers: 300mW Rode laser (650nm) - 50mW Groene laser (532nm) - 140mW Blauwe laser (450nm) ■ Dankzij de 20kHz scanners projecteert de "Club laser7 Mk3" zeer scherpe en stabiele beelden welke tot 7 kleuren kunnen bevatten! ■ 100% ILDA compatibel voor een volledige flexibiliteit! ■ De laser wordt geleverd met een aangepaste flightcase! ■ Een gemakkelijk te gebruiken laser dank zij de 5 werkmodi: MUZIEKGESTUURD: 100% plug & play → verbind de laser gewoon met het stroomnet om een ongelofelijke lasershow te laten starten op het ritme van de muziek dankzij de 128 ingebouwde patterns! Ideaal voor verhuurbedrijven!!! - MASTER/SLAVE modus: laat meerdere toestellen volledig synchroon een show op het ritme van de muziek uitvoeren: indrukwekkend en toch zeer eenvoudig te verwezenlijken! - AUTOMATISCHE modus: alle interne programma's worden automatisch getoond, geen muziek nodig - DMX modus: stel gewoon het DMX adres in en neem de volledige controle van de interne programma's in handen! - ILDA modus: sluit de laser via een ILDA compatibele interface aan op een PC en gebruik om het even welk professionele laser software om uw eigen verbluffende laser show of logo's te ontwerpen ■ Laser projecties kunnen aangepast worden aan de afmetingen van de ruimte dank zij X/Y zoom controle van het beeld ■ Beelden kunnen in spiegelbeeld weergegeven worden voor het projecteren achter een transparant scherm ■ Blanking technologie voor mooie gescheiden stralen ■ Perfect voor het gebruik in clubs, discotheken, reclame, tentoonstellingen, en nog vele andere toepas-singen... ■ Voldoet aan de normen EN/IEC 60825-1 ED2, 2007-03 voor Laserveiligheid

*Un superbe laser pour discothèque à sept couleurs, et équipé de trois lasers puissants et à température contrôlée: laser rouge de 300mW (650nm) - laser vert de 50mW (532nm) - laser bleu de 140mW (450nm) ■ Grâce à ses scanners de 20 kHz, le Club laser7 Mk3 projette des images qui se composent de sept couleurs au maximum, et qui possèdent une définition et une tenue impeccables! ■ Compatible ILDA à 100%, ce qui garantit une flexibilité maximale! ■ L'appareil est livré avec son coffre de voyage inclus! ■ Les cinq modes utilisateur rendent l'usage de ce laser extrêmement aisé: MUSIC CONTROL (mode musique): 100 % plug & play → il suffit de connecter le laser à l'alimentation secteur pour que démarre un show laser fantastique, contrôlé par la musique et basé sur les 128 motifs préprogrammés de l'appareil. Appareil tout désigné pour les compagnies de location!!! - MASTER/SLAVE mode (mode maître/esclave): plusieurs appareils peuvent être utilisés en mode musical et en parfaite synchronisation: effets sensationnels et pourtant, utilisation des plus simples! - AUTOMATIC mode (mode automatique): ce mode va faire défiler tous les programmes internes automatiquement: pas besoin de musique! - DMX mode (mode DMX): il suffit d'assigner une adresse DMX et vous êtes alors en mesure de prendre le contrôle de tous les programmes internes! - ILDA mode (mode ILDA): connectez le laser à n'importe quel PC équipé d'une interface compatible ILDA, vous êtes alors en mesure d'utiliser n'importe quel software professionnel pour laser afin de créer des shows lasers stupéfiants, de créer des logos, etc ... ■ Les projections du laser peuvent être adaptées en taille, selon l'ampleur de l'événement, grâce aux zooms de contrôle X/Y des images ■ Les graphiques peuvent être inversés (effet miroir) afin d'être projetés via un écran transparent ■ Blanking technology' pour une séparation optimale des rayons ■ L'appareil est tout indiqué pour une utilisation dans des clubs, des discothèques, des shows publicitaires, des exhibitions, et dans beaucoup d'autres situations ... ■ En conformité avec les normes EN/IEC 60825-1 ED2, 2007-03 relatives à la Sécurité Laser*

## LASER INTERLOCK

ORDER CODE: 4210

Deze noodstopknop maakt uw laserprojector veiliger ■ Zodra uw laserprojector een probleem vertoont, kan U op deze knop duwen ■ De laserstraal wordt onmiddellijk uitgeschakeld ■ Kan op onze lasers met interlock ingang worden aangesloten

*Cet interrupteur d'urgence est une sécurité supplémentaire pour votre projecteur laser ■ Lorsque vous décelez un mauvais fonctionnement au niveau de votre projecteur laser, il vous suffit de pousser sur ce bouton pour couper le rayon laser ■ Peut être connecté à nos lasers possédant une entrée à verrouillage*



## LED VIDEO SCREENS



Thanks to GSF Sono



Thanks to GSF Sono

Deze veelzijdige LED video panelen kunnen worden gebruikt om full color video muren te bouwen ■ Perfect voor verhuurbedrijven, vaste installaties in clubs, achtergronden voor podia, enz ■ Verschillende verhuursets, elk met flight case en 6 panelen & kabels, kunnen samen gebruikt worden om grote video walls samen te stellen ■ Sterk en robuust ALU frame ■ Handig "fast lock" design voor een snellere opbouw ■ Stevige metalen aansluitingen voor zowel stroom als video signalen ■ Geschikt voor indoor en outdoor verhuur: IP63 bescherming ■ Er is een speciale ophangbeugel verkrijgbaar zodat de video walls kunnen opgehangen worden ■ Er zijn 2 verschillende modellen permanent op voorraad zodat deze onmiddellijk kunnen geleverd worden ■ Modellen met andere pitch waarden zijn beschikbaar op aanvraag

*Ces panneaux vidéo à LED, très versatiles, peuvent être utilisés pour construire des murs entiers de séquences vidéo aux couleurs incomparables ■ Appareil tout indiqué pour les compagnies de location, des installations fixes dans les clubs, des arrière-plans de scènes, etc ■ Il existe plusieurs ensembles destinés aux firmes de location, chacun comprenant un flight case avec 6 panneaux et ses câbles ; ils peuvent être utilisés côte à côte pour former de grands "murs" vidéo ■ Cadre en alu très solide, d'une rigidité exceptionnelle ■ 'Fast Lock' est le nom du mécanisme facile qui permet un montage et un assemblage des plus rapides ■ Présence de solides connecteurs en métal, tant pour l'alimentation en courant que pour le signal vidéo ■ Utilisation en location, tant à l'intérieur qu'à l'extérieur protection IP63 ■ Des attelles de fixation spécifiques sont disponibles, à utiliser pour constituer des "murs" vidéo ■ Deux modèles différents sont en stock en permanence afin de pouvoir livrer immédiatement; d'autres tailles sont disponibles sur demande*

### VP-P37.5 RENTAL SET

ORDER CODE: 5200

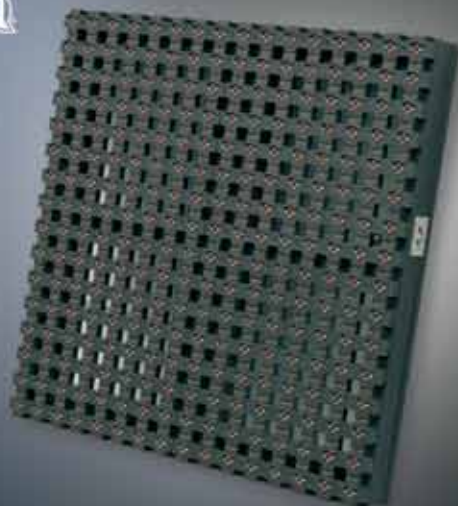
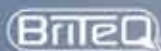

### VP-P37.5 SCANBOX

ORDER CODE: 5202



### VP-P37.5 BRACKET

ORDER CODE: 5203



Verhuurset op basis van LED video panelen met een pixelafstand van 37,5mm ■ Perfect voor verhuurbedrijven, vaste installaties in clubs, podium achtergronden, enz ■ Pixelafstand 37,5mm: 712 dots/m<sup>2</sup> ■ Elke pixel bevat 4 LED's (2R+1G+1B) voor een uitstekende helderheid >2000cd/m<sup>2</sup> (nits) ■ Refresh rate >360Hz om interferenties te vermijden met TV camera's ■ Kijkhoek: 110° horizontaal ~ 55° verticaal ■ Kijkafstand: tot 150m ■ Verbruik per m<sup>2</sup>: gemiddeld 30W (pieken tot 90W) ■ Gebruikt VP-P37.5 SCANBOXEN, welke elk tot 8 horizontale lijnen van elk 10 panelen kunnen aansturen (totaal = 80) ■ VP-P37.5 RENTAL SET: stevige flight case op wielen, met 6 panelen & kabels

*Ensemble de location visant à constituer des panneaux vidéo à LED (pixel pitch de 37,5 mm) ■ Appareil tout indiqué pour les compagnies de location, des installations fixes dans les clubs, des arrière-plans de scènes, etc ■ Pixel pitch 37,5mm: 712 points par m<sup>2</sup> ■ Chaque pixel contient 4 LED (2 rouges + 1 verte + 1 bleue) afin de garantir une luminosité exceptionnelle, supérieure à 2.000 cd par m<sup>2</sup> (nits) ■ Vitesse de mise à jour supérieure à 360 Hz pour éviter des interférences avec des caméras de TV ■ Angle de vision: 110° horizontalement et 55° verticalement ■ Distance de vision: jusqu'à 150 mètres ■ Consommation par M<sup>2</sup>: 30 W en moyenne (90W en pointe) ■ Utilise des SCANBOXES VP-P37.5, chacune étant à même de gérer jusqu'à 8 lignes horizontales, chaque ligne pouvant être constituée d'un maximum de 10 panneaux (donc, total = 80 panneaux) ■ ENSEMBLE DE LOCATION VP-P37.5: Flight case très solide, équipé de roulettes et contenant 6 panneaux et leurs câbles*

## VP-P20-II RENTAL SET

ORDER CODE: 5210

**Briteq**



### VP-P20-II BRACKET

ORDER CODE: 5213



Verhuurset op basis van LED video panelen met een pixelafstand van 20mm ■ Perfect voor verhuurbedrijven, vaste installaties in clubs, podium achtergronden, enz ■ Pixelafstand 20mm: 2500 dots/m<sup>2</sup> ■ Elke pixel bevat 3 LEDs (1R+1G+1B) voor een uitstekende helderheid >6000cd/m<sup>2</sup> (nits) ■ Refresh rate >1500Hz om interferenties te vermijden met TV camera's ■ Kijkhoek: 110° horizontaal ~ 55° verticaal ■ Kijkafstand: tot 250m ■ Verbruik per paneel: gemiddeld 80W (pieken tot 200W) ■ Ingebouwde ontvangers voor een snelle opstelling, een maximum aan flexibiliteit en het gemakkelijk doorverbinden via CAT5 kabel! (geen aparte scanboxen nodig!) ■ VP-P20-II RENTAL SET: stevige flight case op wielen, met 6 panelen & kabels

*Ensemble de location visant à constituer des panneaux vidéo à LED (pixel pitch de 20mm) ■ Appareil tout indiqué pour les compagnies de location, des installations fixes dans les clubs, des arrière-plans de scènes, etc ■ Pixel pitch 20mm: 2500 dots/m<sup>2</sup> ■ Chaque pixel contient 3 LED (1 rouge + 1 verte + 1 bleue) afin de garantir une luminosité exceptionnelle, supérieure à 6000 cd par m<sup>2</sup> (nits) ■ Vitesse de mise à jour supérieure à 1500 Hz pour éviter des interférences avec des caméras de TV ■ Angle de vision: 110° horizontalement et 55° verticalement ■ Distance de vision: jusqu'à 250 mètres ■ Consommation par panneau: 80W en moyenne (200W en pointe) ■ Récepteurs intégrés pour un montage rapide, un maximum de flexibilité et un connectique facile à l'aide de câbles CAT5! (plus besoin de scanbox additionnels!) ■ ENSEMBLE DE LOCATION VP-P20-II: Flight case très solide, équipé de roulettes et contenant 6 panneaux et leurs câbles*

## VP-PC INTERFACE

ORDER CODE: 5201

**Briteq**



U hebt deze 19" interface nodig om de Briteq video LED WALLS te controleren ■ Kan via USB aangesloten worden op eender welke Windows PC (XP, Vista, Seven, ...) of Mac welke onder Windows draait! ■ Uw computer moet beschikken over een DVI-D (of DVI-I) uitgang of HDMI uitgang (met optionele conversiekabel) ■ Instelling van de helderheid + LED display op de voorzijde! ■ U kunt tot 10 verschillende video walls met verschillende pitch en inhoud tegelijkertijd controleren ■ De video capturing technologie kopieert definieerbare delen van uw PC scherm naar de video wall, waardoor deze bijna met elke software, zoals bvb Arkaos, Resolume, Madrix, ... kan gebruikt worden ■ Gratis opwaarderebare LED STUDIO setup/calibratie software inbegrepen! ■ Met standaard CAT-5e kabel kunt u een maximum afstand van 120m overbruggen tussen de Computer en de video walls

**LED panelen zijn hi-tech producten. Er zijn ook andere panelen met verschillende pitch afstanden beschikbaar op aanvraag: vraag om meer technische info bij uw gespecialiseerde dealer!**

*Cette interface en rack de 19" est nécessaire pour contrôler les "murs" vidéo à LED Briteq ■ Elle peut être connectée via USB à n'importe quel PC sous Windows (XP, Vista, Seven, ...) ou Mac fonctionnant sous Windows! ■ Votre ordinateur doit posséder une sortie DVI-D (ou DVI-I) ou une sortie HDMI (avec le câble de conversion en option) ■ Contrôle de brillance via écran à LED sur la face avant! ■ Jusqu'à 10 "murs" vidéos différents avec différents pitches et dont le contenu peut être contrôlé simultanément ■ Cette technologie de capture vidéo copie les parties définissables de votre écran de PC et le reproduit sur le mur vidéo, ce qui garantit une compatibilité pratiquement totale avec tous les softwares, en ce compris les softwares vidéo à succès comme Arkaos, Resolume, Madrix, etc ■ Le software de configuration et de calibrage LED STUDIO est inclus, et les mises à jour sont gratuites ■ La distance entre le PC et les murs vidéo peut aller jusqu'à 120 mètres, moyennant utilisation de câbles CAT-5e standard*

**Les écrans à LED sont des produits de haute technologie, et d'autres dimensions de pitch sont disponibles sur demande spéciale: adressez-vous à votre revendeur spécialisé pour des informations spécifiques et techniques!**

### VP-POWER 0,3M

ORDER CODE: 5207

■ Spare power cables, length 30cm

### VP-SIGNAL 0,3M

ORDER CODE: 5208

■ Spare signal cables, length 30cm

## MULTIPAR CAN

ORDER CODE: 2039 (SILVER), 2036 (BLACK)  
(ONLY AVAILABLE IN CERTAIN COUNTRIES)

**BriteQ**



## FEATURES



HPL 575X (15000 lumen, 3200k)  
(not included)

## MP LENS TOOL

ORDER CODE: 2040



- Om gemakkelijk de lenzen van de Multipar te verwisselen
- Facilite le remplacement des lentilles dans les Multi Pars

Multifunctionele projector, levert de lichtopbrengst van een 1000 Watt PAR lamp met een verbruik van slechts 575 Watt ■ Standaard 4 lenzen bijgevoegd ■ Verkrijgbaar in zilver of zwart ■ In optie: MP Barndoors

*Projecteur polyvalent qui offre un résultat lumineux d'une lampe PAR 1000 Watt, en consommant que 575 Watt ■ 4 lentilles incluses*  
■ Disponible en noir ou chrome ■ En option: coupe flux

## MP BARNDOOR

ORDER CODE: 2072 (SILVER), 2071 (BLACK)



## FSP MSR 575/2

ORDER CODE: 1995 - (LAMP NOT INCLUDED)

**BrTeQ**



## FEATURES



MSR 575/2 (not included)

Compacte volgspot op basis van een MSR575/2 ontladingslamp ■ Aluminium behuizing van zeer goede kwaliteit met 3 hittebestendige handvatten ■ Ingebouwde iris en black-out functie ■ Ingebouwde kleurenwisselaar met 4 kleurschijven voor kleurenmixing ■ Openingshoek: van 2° tot 19° ■ Speciaal reflector design voor een hoge lichtopbrengst: 15500lux@5m, 5030lux@9m ■ Beveiliging tegen overbelasting ■ Ventilatorcooling ■ Ingebouwde magnetische ballast

*Projecteur poursuite compact à base d'une lampe à décharge MSR575/2 ■ Châssis en aluminium de grande qualité, équipé de 3 poignées anti-chaueur ■ Iris et fonction black-out intégré ■ Changeur de couleurs a 4 disques colorés intégré; permet un mixage de couleurs ■ Angle de dispersion du faisceau 2° à 19° ■ Reflecteur au design special pour un meilleur rendement: 15500lux@5m, 5030lux@9m Protection contre les surcharges ■ Ventilation forcée par ventilateur ■ Ballast magnetique incorporé*

Gobo size= 66mm - Image size: 49,5mm

## FLIGHTCASE FOLLOW SPOT

ORDER CODE: 3218

**JVC** case



75,5 x 44 x 39,5 cm

Compacte flightcase, speciaal ontworpen voor het vervoeren van de FSP-1000W en de FSP-MSR575/2 ■ Stevige multiplex constructie met een zachte rubberbekleding aan de binnenkant ■ Uitgerust met 2 verzonken uitklapbare handvatten en 2 vliedersloten

*Flight case compact spécialement conçu pour transporter les modèles FSP-1000W et FSP-MSR575/2 ■ Construction robuste en contreplaqué avec de la mousse souple tapissant l'intérieur ■ Equipé de 2 poignées pivotantes et encastrées, et de 2 fermetures à vis papillons*



## FLIGHTCASE BT250/575

ORDER CODE: 3207

JVCase



## FEATURES



55 x 100 x 70 cm

Stapelbare flightcase voor 2 Briteq moving heads  
■ Perfecte schokbestendigheid voor: BT250S - BT575S  
■ Sterk multiplex hout, voorzien van schuimrubber binnenbekleding  
■ Uitgevoerd met 4 ingewerkte handvatten en 2 vlindersloten  
■ Voorzien van vier 100mm zwenkbare wielen + touring label

*Flightcase empilable pour 2 lyres Briteq*  
■ *Parfaite absorption des chocs pendant le transport pour le: BT250S - BT575S*  
■ *Construction solide en multiplex, pourvu d'une finition intérieure en caoutchouc mousse*  
■ *Pourvu de 4 poignées encastrées et de 2 fermetures à papillon*  
■ *Pourvu de 4 roulettes pivotantes de 100mm + tour label*

## LIGHT EFFECT CASE 2

ORDER CODE: 3217

JVCase



## FEATURES



42 x 23,5 x 39,5 cm

Stevige flightcase voor het vervoeren van licht-effecten  
■ Perfect voor het vervoeren van: 2x BT36 II  
■ Verdeeld in 3 compartimenten: 2x compartiment (263x285x285mm) - 1x compartiment (263x100x285mm)  
■ Stevige constructie in multiplex  
■ Bekleed met stevig rubber aan de binnenkant  
■ Zeer goede bescherming tegen schokken tijdens het transport  
■ Uitgerust met 2 uitklapbare handvatten  
■ Uitgerust met 2 vlindersloten

*Flightcase solide pour le transport d'effets lumière*  
■ *Convient pour le transport de: 2x BT36 II*  
■ *Divisé en 3 compartiments: 2x compartiments (263x285x285mm) - 1x compartiment (263x100x285mm)*  
■ *Construction solide en multiplex*  
■ *Intérieur recouvert d'une couche de mousse très résistante*  
■ *Très bonne protection contre les chocs pendant le transport*  
■ *Equipé de 2 poignées rétractables*  
■ *Equipé de 2 fermetures papillon*

## LIGHT EFFECT CASE 4

ORDER CODE: 1995 - (LAMP NOT INCLUDED)

JVCase



### FEATURES



70,5 x 34,8 x 44,3 cm

Stevige flight case, speciaal ontworpen voor 2x BT20LS moving heads ■ Uitgerust met één extra compartiment voor het opbergen van kabels, klemmen, enz ■ Stevige multiplex constructie ■ Bekleed met stevig rubber aan de binnenkant ■ Zeer goede bescherming tegen schokken tijdens het transport ■ Uitgerust met 2 uitklapbare handvaten ■ Uitgerust met 2 vlindersloten

*Flight case très solide; spécialement conçu pour transporter 2 appareils BT20LS ■ Il comporte un compartiment central pour les câbles, les pinces de fixation, etc... ■ Construction en contreplaqué des plus solides ■ A l'intérieur, revêtement en matière synthétique très résistante ■ Offre une protection parfaite contre les chocs durant le transport ■ Equipé de deux poignées pivotantes et encastrées ■ Equipé de 2 fermetures à vis papillons*

## LIGHT EFFECT CASE 5

ORDER CODE: 3218

JVCase



### FEATURES



70,5 x 38 x 46,8 cm

Stevige flight case, speciaal ontworpen voor 2x BT60LS moving heads ■ Uitgerust met één extra compartiment voor het opbergen van kabels, klemmen, enz ■ Stevige multiplex constructie ■ Bekleed met stevig rubber aan de binnenkant ■ Zeer goede bescherming tegen schokken tijdens het transport ■ Uitgerust met 2 uitklapbare handvaten ■ Uitgerust met 2 vlindersloten

*Flight case très solide; spécialement conçu pour transporter 2 appareils BT60LS ■ Il comporte un compartiment central pour les câbles, les pinces de fixation, etc. ■ Construction en contreplaqué des plus solides ■ A l'intérieur, revêtement en matière synthétique très résistante ■ Offre une protection parfaite contre les chocs durant le transport ■ Equipé de deux poignées pivotantes et encastrées ■ Equipé de 2 fermetures à vis papillons*

## LED DIRECTOR

ORDER CODE: 4938

**BriteQ**



## FEATURES



48,2 x 4,4 x 7,8 cm



6 x 4= 24

Programmeerbare LED controller voor automatisering van indoor en outdoor LED projectoren dankzij de ingebouwde klok: Jaarkalender met tijd, dag, maand, jaar - 3 verschillende programma's per dag - Weekprogramma: 7 dagen x 3 programma's= max. 21 programma's per week - Backup batterij om de gegevens te bewaren ■ Snelle en eenvoudige programmatie van max. 24 chases van elk max. 30 scenes ■ Fade & wachttijd tussen 2 kleuren kunnen ingesteld worden tot 90minuten ■ Onafhankelijke fade en wachttijd instelling gedurende weergave ■ Keyboard vergrendeling om ongewenste manipulatie te vermijden ■ 24 macro's met programmeerbare fade & wachttijd ■ Elke uitgang wordt visueel via RGB LEDs weergegeven: zo kunt u zelfs programma's maken zonder dat er projectoren zijn aangesloten ■ LCD display met 2x8 karakters voorzien van achtergrondverlichting en een grote keuze draaiknop voor een gemakkelijke navigatie ■ Flexibele DMX in/uitgang configuratie: 6 DMX uitgangen van elk 4 kanalen (RGB+DIM) om LED projectoren in ster configuratie aan te sluiten - 1 gecombineerde DMX uitgang (24kanalen) om LED projectoren in ketting configuratie aan te sluiten - 1 DMX ingang met DMX adres instelling: voorrang over interne programma's wanneer een DMX signaal waargenomen wordt - 1 DMX doorgang: rechtstreeks gelinkt met de DMX ingang ■ Data kan tussen 2 toestellen uitgewisseld worden

*Contrôleur programmable pour faire fonctionner automatiquement des projecteurs à LED et ce, grâce à son horloge interne: calendrier annuel avec l'heure, le jour, le mois et l'année - 3 programmes différents par jour - Programme hebdomadaire: 7 jours x 3 programmes = max. 21 programmes par semaine - Batterie de sauve-garde pour préserver les données ■ Programmation rapide et aisée allant jusqu'à 24 séquences de maximum 30 scènes ■ emps de pause et de fondu enchaîné jusqu'à 90 minutes ■ Réglage indépendant du temps de pause et des fondus enchaînés pendant le playback ■ Fonction de verrouillage du panneau des commandes pour éviter toute manoeuvre inadéquate ■ 24 macros avec programmation du temps de pause et des fondus enchaînés ■ Chaque sortie possède une lampe témoin (LED RGB) de contrôle: cela permet une programmation aisée sans devoir connecter des projecteurs ■ Un écran à cristaux liquides rétro-éclairé à deux lignes de huit caractères et une grande molette permettent une navigation des plus faciles ■ Configuration très polyvalente des entrées et des sorties DMX: 6 sorties à 4 canaux DMX (RGB+DIM) pour connecter les projecteurs à LED en configuration en étoile - 1 sortie DMX combinée (24 canaux) destinée à connecter les projecteurs à LED en guirlande - Quand un signal est détecté sur l'entrée DMX, celui-ci aura priorité sur les programmes internes - une sortie DMX-through: il s'agit d'une réplique exacte du signal présent à l'entrée ■ Les programmes peuvent être transférées d'un appareil à un autre*

## DMS-26

ORDER CODE: 4625



**BriteQ**

## FEATURES



2,9 kg



48,2 x 4,4 x 15 cm



2 in + 6 out

De perfecte all-in-one oplossing om uw DMX installaties te beveiligen: 100% elektrische isolatie tussen alle in/uitgangen! ■ 2 DMX ingangen + 6 DMX uitgangen, elk uitgerust met een 3pins en een 5pins XLR aansluiting ■ De merger functie combineert 2 DMX signalen op verschillende manieren: HTP: de hoogste waarde van 2 identieke kanalen van 2 DMX signalen zal voorrang krijgen - Backup: wanneer het DMX signaal van ingang A faalt, dan neemt het DMX signaal van ingang B het commando onmiddellijk over - Merger: DMX signalen van 2 verschillende controllers kan gecombineerd en verzonden worden over 1 kabel, u kunt zelf het startadres van de tweede controller instellen. (bv: een combinatie van een CMX-24 en een Scanmaster over 1 kabel) ■ De splitter functie verdeelt de DMX signalen van de ingangen over 6 identieke uitgangen welke allemaal 100% van elkaar geïsoleerd zijn: indien er zich een probleem voordoet op 1 van de uitgangen, dan zal dit de andere uitgangen niet beïnvloeden! ■ De snelheid van de DMX uitgangen kan ingesteld worden 23ms tot 45ms, dit verbetert de compatibiliteit wanneer "trage" DMX toestellen aan "snelle" DMX-controllers gekoppeld worden ■ Het uitgangsgedrag bij het plots uitvallen van beide DMX signalen kan ingesteld worden

*La solution "tout-en-un" parfaite pour sécuriser vos installations DMX. Isolation électrique à 100 % entre toutes les entrées et toutes les sorties ■ Présence de 2 entrées DMX + 6 sorties DMX, chacune étant équipée de connecteurs à 3 et à 5 broches ■ La fonction 'merger' mélange deux signaux DMX de différentes manières: HTP : la valeur la plus élevée de deux canaux identiques émanant de deux signaux DMX aura priorité - Backup: quand un signal DMX est absent sur l'entrée A, le signal DMX présent sur l'entrée B prend le relais immédiatement - Merger: les signaux DMX en provenance de deux contrôleurs différents peuvent être combinés et envoyés via un même câble ; on peut choisir l'adresse de départ du second contrôleur (par exemple: combiner un CMX-24 et un Scanmaster sur un même câble) ■ La fonction 'splitter', quant à elle, distribue les signaux DMX présents aux entrées vers les six sorties de manière identique, sorties qui sont isolées à 100 % les unes des autres: donc, si des problèmes surviennent sur la sortie 1, cela n'aura aucune influence sur les autres sorties! ■ Le timing des sorties DMX peut être adapté de 23 ms à 45 ms, ce qui a pour but d'augmenter la compatibilité si l'on connecte des appareils DMX "lents" à des contrôleurs DMX "rapides" ■ On peut choisir la manière dont doivent réagir les sorties si subitement, les deux entrées DMX venaient à ne plus recevoir de signal*



## FIRMWARE UPDATER

ORDER CODE: 4319

**BriteQ**



Met dit toestel kunt u gemakkelijk firmware upgrades uitvoeren van compatibele DMX effecten & projectoren ■ U kunt tegelijkertijd één of meerdere DMX effecten van hetzelfde type upgraden via hun DMX in- & uitgangen ■ De meegeleverde Windows software maakt de verbinding met de firmware updater via USB ■ U kunt het toestel ook gebruiken als manuele DMX-512 controller om snel om het even welke DMX projector te testen ■ U heeft geen externe voedingsadapter nodig

*Cet appareil vous permet de faire aisément des mises à jour du firmware d'effets et projecteurs DMX compatibles ■ Une mise à jour de plusieurs appareils du même type est possible simultanément, en utilisant les connecteurs DMX in/out ■ Le logiciel Windows fourni avec l'appareil se connecte via USB à l'appareil "Firmware Updater" ■ Il peut également être utilisé comme contrôleur DMX-512 afin de tester manuellement n'importe quel projecteur DMX ■ Ne nécessite pas d'adaptateur d'alimentation externe*

## DMX-CREATOR

ORDER CODE: 5000 (512 BASIC), 5001 (1024+), 5002 (128)



De combinatie van de DMX Creator software en 3 verschillende DMX-interfaces resulteert in een van de krachtigste PC controllers voor intelligent licht op de markt ■ DMX Creator werkt onder Windows en is voorzien van een pak mogelijkheden (waaronder 3D visuele monitor) die men normaal enkel op grote en peperdure lichtsturingen vindt ■ De bestanden, nodig voor het aansturen van al onze DMX effecten, kan U gratis downloaden! (U vindt een volledige brochure + testversie op onze website)

### DMX Creator 512 Basic

Dit is de kleinste USB-DMX interface ter wereld waarmee u tot 512 DMX kanalen kunt controleren. Door gebruik te maken van een mannelijke XLR/XLR adapter (order code 1318) kunt u de interface ook gebruiken als DMX ingang om DMX shows van een externe controller op te nemen.

### DMX Creator 1024+

512 in- + 2x 512 = 1024 DMX uitgangskanalen + USB 2.0 connection + unieke stand alone functie met ingebouwde microfoon + SD-geheugenkaart aansluiting (voor kaarten tot 4GB) voor meer dan 2.000.000 scènes over 400 sequenties! MIDI en PS-2 klavier ingangen voor het oproepen van scènes en sequenties via standaard PC klavieren, MIDI keyboards en sequencers...

### DMX Creator 128

Tegenwoordig is er heel wat goedkope DMX-software te vinden aan competitieve prijzen ■ Meestal gaat het wel over zeer basic software met begrensde mogelijkheden en kanalen. Wanneer u meer wenst moet u dan toch weer professionele software aanschaffen en alles opnieuw beginnen...

■ Met de DMX CREATOR 128 bieden wij u een low cost "startpakket" aan, maar dan wel met de FULL versie van DMX Creator software, met al zijn zeer gesofisticeerde functies ■ De enige begrenzing is dat u over slechts 128 DMX kanalen beschikt. Mocht u ooit meer kanalen nodig hebben, dan kunt u uw versie gemakkelijk upgraden naar de DMX CREATOR 512 BASIC versie met 512 kanalen, gewoon door naar de DMX CREATOR website te surfen en een kleine extra bijdrage te betalen. Wat kunt u nog meer wensen?

*La combinaison du logiciel DMX Creator et des 3 différentes interfaces DMX donne lieu à l'un des plus puissants contrôleurs de lumière sur PC du marché ■ DMX Creator tourne sous Windows et est livré avec un package tel que 3D visual emulator, qui est généralement réservé pour d'énormes consoles de lumière très chères ■ Repérez le driver correspondant à votre effet DMX! (téléchargez la brochure complète sur notre site internet)*

### DMX Creator 512 Basic

*Voici la plus petite interface USB-DMX au monde qui permet de contrôler jusqu'à 512 canaux DMX. En utilisant un adaptateur XLR/XLR mâle (order code 1318) vous pouvez également utiliser l'interface comme entrée DMX afin d'enregistrer un show DMX provenant d'un contrôleur externe.*

### DMX Creator 1024+

*512 entrées + 2x 512 = 1024 sorties DMX + connection USB 2.0 + unique fonction autonome avec micro incorporé + entrée pour carte mémoire SD (pour des cartes jusqu'à 4GB) pour plus de 2.000.000 de scènes et 400 séquences! Entrées pour claviers MIDI et PS-2 pour pouvoir lancer des scènes et séquences internes à partir d'un clavier PC standard, d'un clavier MIDI ou par un séquenceur...*

### DMX Creator 128

*Par les temps qui courent, il est facile de trouver un tas de softwares DMX bon marché à des prix compétitifs ■ Mais la plupart du temps, ce sont des softwares très basiques, limités dans leurs possibilités et leur nombre de canaux. S'il vous en faut plus, vous êtes condamné à acheter des softwares professionnels et à tout recommencer depuis le début... ■ Voici donc pour vous DMX CREATOR 128, un ensemble à petit budget, mais qui contient néanmoins la VERSION COMPLETE de DMX CREATOR, avec notamment ses fonctions les plus sophistiquées ■ La seule limite, ce sont les 128 canaux DMX! Cependant, il est très facile de faire une mise à jour afin d'accéder à la version DMX CREATOR 512 BASIC, qui comporte 512 canaux; pour cela, il suffit de se rendre sur le site de DMX CREATOR et de payer un modeste supplément. Que désirez de plus?*

## LED 4-BAR

ORDER CODE: 4622 (FRENCH/BELGIAN SOCKETS)  
4623 (GERMAN SOCKETS)



## FEATURES



4,5 kg



130 x 8,5 x 7,5 cm



Professionele passieve aluminium 4bar, uiterst geschikt voor LED Par projectoren! ■ Lengte = 130cm ■ Glijdmechanisme: u kunt steeds uw projectoren perfect verdelen op de bar ■ DMX in/uitgangen met vergrendeling ■ Stroomingang via een Neutrik Powercon® aansluiting + automatische zekering van 15A ■ Voorzien van 4 degelijke stopcontacten met deksel ■ 35mm adapter voor lichtstatief inbegrepen ■ Stroomkabel met Neutrik Powercon® + DMX kabels inbegrepen

Barre d'alimentation passive professionnelle en aluminium, excellent projecteurs Par à LED! ■ Longueur = 130cm ■ Mécanisme coulissant: vous pouvez répartir vos projecteurs sur toute la longueur de la barre ■ Entrées/sorties DMX avec verrouillage ■ Alimentation équipée d'un connecteur Neutrik Powercon et d'un fusible automatique de 15A ■ 4 prises de haute qualité (schuko) ■ Adaptateur pour haut de mât de 35mm inclus ■ Câble d'alimentation Neutrik Powercon® + câbles DMX pré assemblés inclus

## DB-150F/DB-150G

ORDER CODE: DB-150/F: 4620 (FRENCH/BELGIAN SOCKETS)  
DB-150/G: 4621 (GERMAN SOCKETS)

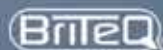

## FEATURES



5 kg



150 x 9 x 7 cm



4



Professionele aluminium 4-bar voorzien van interne dimmerpacks: 4x 2kW (Max load = 4,6kW/20A) ■ Schuifmechanisme zorgt steeds voor een perfecte verdeling van de projectoren op de bar ■ DMX in/uitgangen voorzien van vergrendeling en POWER/DMX-present indicator ■ 4 Digit LED display met 4 toetsen voor gemakkelijke menu navigatie: DMX adres instellingen: individueel DMX adres voor elk kanaal mogelijk! - Elk kanaal kan afzonderlijk als dimmer of switchpack worden ingesteld - Dimmer niveaus instelbaar per kanaal met geheugenfunctie (geen externe controller nodig)

Barre d'alimentation professionnelle en aluminium, à 4 sorties: 4x 2kW (Max load= 4,6 kW/20A) ■ Mécanisme coulissant: vous pouvez répartir vos projecteurs sur toute la longueur de la barre ■ Entrées/sorties DMX avec verrouillage et indicateurs de présence de tension secteur et de signaux DMX ■ Affichage LED avec 4 boutons pour une navigation facile dans le menu: Adressage DMX: chaque canal peut avoir sa propre adresse - Chaque canal peut être commuté séparément en mode gradateur ou interrupteur on/off - Préréglage du gradateur pour chaque canal avec fonction mémoire (un contrôleur externe n'est pas nécessaire)

## DX-626A

ORDER CODE: 2322 (TERMINALS) / 2321 (GERMAN PLUG)

# Lite-Puter

## FEATURES



8 kg



48,3 x 8,8 x 30 cm  
(19"/2U)



6



Easy triac replacement

6 kanaals DMX + analoge 0/10V dimmer en switch pack ■ Maximum 20A per kanaal ■ Faders op de voorzijde voor een gemakkelijke bediening zonder een controller aan te sluiten ■ Auto tracking van de frequentie en fase ■ Digitaal scherm voor het instellen van het DMX startadres ■ DMX in/uitgang op XLR en 0/10V via dB9

Bloc de puissance gradateur et switch 6 canaux DMX et analogique 0/10V ■ Maximum 20A par canal ■ Curseurs à l'avant pour faciliter les opérations sans contrôleur ■ Détection automatique de la fréquence et de la phase ■ Ajustement de l'adresse de démarrage DMX sur display ■ DMX in/out sur XLR et 0/10V via dB9

## DX-1220

ORDER CODE: 2323

# Lite-Puter

## FEATURES



20 kg



48,3 x 17,6 x 26 cm  
(19"/4U)



12



Professionele 12-kanaals DMX dimmer en switch pack ■ Uitwisselbare kanaalmodules ■ Functies: instellen dimcurve, voorverwarming, 0/10V en geïsoleerde DMX ingangen, display voor temperatuur en spanning, instelbare vermogensbegrenzing, individuele instellingen voor dimming of switching per kanaal ■ Vermogen: 16 Amp. per kanaal bij continue belasting ■ Alle in- en uitgangen worden op de display weergegeven

Bloc de puissance (dim + switch) professionnel DMX 12 canaux ■ Modules interchangeable ■ Fonctions: réglage de la courbe de gradation, préchauffage, entrées 0/10V et DMX isolées, affichage de la température et du voltage, limiteur de puissance de sortie, sélecteur de fonction de gradation ou simple allumage pour chaque canal ■ Puissance: 16 Amp. par canal en charge continue ■ Toutes les entrées et sorties sont affichés par led

## PD-32A

ORDER CODE: 4626 FRENCH/BELGIAN 16A BLUE MAINS SOCKETS  
4627 GERMAN 16A BLUE SCHUKO (CEE 7/4)  
4628 SOUTH AFRICAN 16A BLUE MAINS SOCKETS

BriteQ



7,4 kg



19"/3U (26 cm deep)

Deze 3 fase stroomverdeler is ontworpen voor meer veiligheid bij zowel mobile gebruik als in de verhuur of bij vaste installaties ■ Ontworpen en gebouwd naar de hoogste Europese en Internationale veiligheidsnormen ■ De 4 polige verliesstroomschakelaar van 30mA beschermt tegen elektrische schokken ■ Verzwaarde inwendige bedrading voor een grotere betrouwbaarheid! ■ Nauwkeurige 3-cijferige digitale voltmeters en ampèremeters voor elke fase ■ Twee automatische zekeringen van C16 (16A - 1P+N) per fase ■ 1,5m lange voedingskabel (3x 32A, 5wire), uitgerust met een CEE (3P+N+E) 32A stekker ■ CEE (3P+N+E) stopcontact (3x 32A, 5wire) als bypass ■ De achterkant van het toestel is voorzien van 6 gearde stopcontacten van 16A (2 stopcontacten per fase) ■ Zeer robuuste metalen behuizing van 19"/3U

*Ce distributeur de courant triphasé est conçu pour améliorer la sécurité, tant pour les installations fixes que pour celles qui sont mobiles et/ou en location ■ Il est construit pour répondre aux plus hautes exigences européennes et internationales en matière de sécurité ■ Le coupe circuit à courant résiduel de 30 mA à 4 pôles protège de toute décharge électrique ■ Le câblage interne est de dimensions supérieures à la normale pour augmenter la fiabilité ■ Présence de volt et d'ampère mètres digitaux précis (à 3 caractères) pour chaque phase ■ Deux coupe circuits automatiques C16 (16A - 1P+N) par phase ■ Câble d'alimentation d'entrée de 1,5 m de long (3x 32A à 5 conducteurs), équipé d'une fiche de raccordement de 32A (CEE, 3P + N +E) ■ Prise de sortie (3x 32A à 5 conducteurs) CEE (3P+N+E) pour le bypass ■ Six prises de sortie de 16 A avec prise de terre sur la face arrière (deux sorties par phase) ■ Boîtier 19"/3U en métal extrêmement robuste*

## PD-63A

ORDER CODE: 4629

BriteQ



10 kg



19"/3U (26 cm deep)

Deze 3 fase stroomverdeler is ontworpen voor meer veiligheid bij zowel mobile gebruik als in de verhuur of bij vaste installaties ■ Ontworpen en gebouwd naar de hoogste Europese en Internationale veiligheidsnormen ■ De 4 polige verliesstroomschakelaar van 30mA beschermt tegen elektrische schokken ■ Verzwaarde inwendige bedrading voor een grotere betrouwbaarheid! ■ Nauwkeurige 3-cijferige digitale voltmeters en ampèremeters voor elke fase ■ C32 (32A - 3P) automatische zekeringen per uitgang ■ 1,5m lange voedingskabel (3x 63A, 5wire), uitgerust met een CEE (3P+N+E) 63A stekker ■ 4x CEE (3P+N+E) 32A stopcontacten (3x 32A, 5wire) ■ Zeer robuuste metalen behuizing van 19"/3U

*Ce distributeur de courant triphasé est conçu pour améliorer la sécurité, tant pour les installations fixes que pour celles qui sont mobiles et/ou en location ■ Il est construit pour répondre aux plus hautes exigences européennes et internationales en matière de sécurité ■ Le coupe circuit à courant résiduel de 30 mA à 4 pôles protège de toute décharge électrique ■ Le câblage interne est de dimensions supérieures à la normale pour augmenter la fiabilité ■ Présence de volt et d'ampère mètres digitaux précis (à 3 caractères) pour chaque phase ■ Coupe circuit automatique C32 (32A - 3P) par sortie ■ Câble d'alimentation d'entrée de 1,5 m de long (3x 63A à 5 conducteurs), équipé d'une fiche de raccordement de 63A (CEE, 3P + N +E) ■ Quatre prises de sortie (3x 32A à 5 conducteurs) CEE (3P+N+E) ■ Boîtier 19"/3U en métal extrêmement robuste*

## Z-1200 II

ORDER CODE: 4807

**Antari**  
FOG MACHINE

### FEATURES



10,9 kg



46 x 24 x 18 cm



1

- Heater: 1200W
- Output: 18000 ft<sup>3</sup> /min
- Tank capacity: 2,5L
- Remote included: Z8

Elektronische temperatuurregeling ■ Pomp van hoge kwaliteit voor krachtige rookuitstoot ■ Voorzien van DMX controle ■ Extra bescherming: speciale detector schakelt de pomp uit bij een te laag vloeistofniveau

Système de contrôle thermal électronique ■ Pompe de haute qualité garantissant une grande puissance ■ Contrôle par DMX intégré ■ Détecteur du niveau de liquide minimal avec arrêt automatique de la pompe pour une fiabilité maximale

## Z-1500 II

ORDER CODE: 4808

**Antari**  
FOG MACHINE

### FEATURES



14 kg



69 x 29 x 19 cm



1

- Heater: 1500W
- Output: 20000 ft<sup>3</sup> /min
- Tank capacity: 6L
- Remote included: Z20

Voorzien van "UNICORE Technologie" (gemakkelijk onderhoud en maximale bescherming tegen verstoppingen), elektronische temperatuurregeling, vloeistofdetecter met pompbescherming ■ Het verwarmingselement is vervaardigd uit een nikkel-aluminium legering: excellente warmteoverdracht en erg groot rookvolume maar weinig afzetting van residu's ■ De interne Z20 controller met LCD-display (timer, volume en DMX instellingen) kan worden verwijderd en gebruikt als volwaardige afstandsbediening

Utilise également le corps de chauffe "UNICORE", contrôle thermal électronique, détecteur du niveau de liquide minimal avec arrêt automatique de la pompe, etc... ■ Le tuyau spéciale du corps de chauffe est fait d'un alliage nickel aluminium pour un transfert de chaleur rapide et un très grand débit sans laisser de résidus à l'intérieur ■ Le contrôleur Z-20 intégré avec affichage LCD (minuteur, volume et réglage DMX) peut être enlevé et utilisé comme un commande à distance pour toutes les fonctions

## Z-3000 II

ORDER CODE: 4809

**Antari**  
FOG MACHINE

### FEATURES



19,9 kg



74 x 31 x 19 cm



1

- Heater: 3000W
- Output: 40000 ft<sup>3</sup> /min
- Tank capacity: 6L
- Remote included: Z20

- Technisch identiek aan de Z-1500 II maar met een dubbele rookuitstoot, perfect voor gebruik in grote zalen en podia in open lucht
- *Techniquement identique au Z-1500 II mais avec un double débit de la fumée, excellent pour l'utilisation dans des grands halls ou des scènes externes*

## X-310 FAZER

ORDER CODE: 4801

**Antari**  
FOG MACHINE

### FEATURES



20,5 kg



63, x 24 x 18 cm



2

- Output: 3500 ft<sup>3</sup>/min
- Tank capacity: 2,5 L
- Fluid consumption: 120min/liter @ 30% output
- Remote included: X20 II

Ideaal voor gebruik in lawaaigevoelige plaatsen zoals theaters! ■ Aluminium verwarmingselement met een zeer stille pomp ■ Volledige elektronische temperatuurregeling ■ Digitale DMX controller met timers ■ Maakt gebruik van gewone rookvloeistof

*Idéal pour l'utilisation dans des espaces sensible aux bruits ■ Corps de chauffe en aluminium + pompe extrêmement silencieuse*  
■ *Contrôle de température entièrement électronique* ■ *Télécommande digitale avec DMX et timers* ■ *Utilise du liquide à fumée standard*

## FOG LIQUID HIGH TECH

ORDER CODE: 4812

**BriteQ**

Developed for professional use ■ High quality, long life and deep white smoke ■ Available in 5 liter can



## FRAGRANCE FOR FOG LIQUID

ORDER CODE: 4820 (COCO), 4821 (STRAWBERRY), 4822 (APPLE), 4823 (MUSK), 4825 (TUTTI FRUTTI)

- Several fragrances available



# HZ-500

ORDER CODE: 4817

**Antari**  
FOG MACHINE

## FEATURES



31,5 kg



49 x 35,1 x 33,8 cm



1

- Output : 3000 ft<sup>3</sup>/min
- Tank capacity: 2,5 l
- Air Pressure: 30 Psi

Met HZ500 onthult Antari hun meest geavanceerde Hazer voor de 'entertainment' wereld. Dit technische hoogstandje is het resultaat van hun enorme ervaring bij het ontwerpen van Hazers. Hierdoor presteert de HZ-500 in de praktijk veel beter dan alle concurrenten. Hij biedt perfecte resultaten bij gebruik met Lasers en (LED)verlichting. De HZ-500 is zonder twijfel de beste keuze voor light designers, en plaatsen (theaters) waar stilte een zeer belangrijke rol speelt. Bovendien maakt het extreem lage verbruik aan Hazer vloeistof de HZ-500 erg energiezuinig en milieuvriendelijker.

Belangrijkste eigenschappen:

**ZEER STIL IN GEBRUIK**, minder dan 70dB op een afstand van 10cm: Ideaal voor alle toepassingen waar stilte zeer belangrijk is!

- Droge nevel: de HZ-500 produceert een zeer droge nevel zonder overbodig vocht
- Uiterst fijne zwevende stof: de HZ-500 produceert ongelofelijk kleine vloeistofdeeltjes, zodat deze verder en sneller door de lucht kunnen gestuurd worden, bovendien blijft de nevel ook langer hangen
- Een metalen net en filter voorkomen verstoppingproblemen. Het metalen net en filter kunnen gemakkelijk losgemaakt worden zodat u deze kunt reinigen met water
- Zeer laag vloeistofverbruik: slechts 1liter vloeistof voor 20 uren continue werking!
- Het toestel wordt geleverd in een compacte flightcase zodat het toestel beter beschermd is en gemakkelijk kan vervoerd worden
- Dankzij de ingebouwde DMX kunt u om het even waar en wanneer over de totale controle van het toestel beschikken.

*A travers le modèle HZ-500, Antari est fier de lever le voile sur la machine à brouillard la plus avancée dans l'industrie du divertissement. Ce chef d'oeuvre, a été créé par le team R&D d'Antari, et il est le résultat, non seulement d'une très longue expérience dans la conception de machines à brouillard, mais aussi, de nombreuses années de dur labeur. C'est pourquoi les performances de ce HZ-500 n'ont peur de personne; en fait, elles sont même meilleures que celles de n'importe quelle machine à brouillard faite pour la scène. Sans discussion possible, le HZ-500 est le meilleur choix pour les créateurs de décors, les artistes et les spectacles où le silence est un élément très important. Une consommation de liquide à brouillard des plus basses permet au HZ-500 d'être à la fois plus efficace d'un point de vue énergétique et plus sain pour l'environnement.*

**Caractéristiques principales:**

**BRUIT DES PLUS FAIBLES**, en dessous de 70 dB à 10 cm de distance: voilà qui est idéal pour les spectacles où la qualité du silence est très importante! ■ **Brouillard "sec"**: le HZ-500 génère un brouillard très "sec", qui ne produit pas de résidus et/ou moisissures ■ **Particules extrêmement fines**: Le HZ-500 produit de très petites particules; ainsi, le brouillard peut se propager dans l'air plus vite et plus loin. De plus, ce type de brouillard dure beaucoup plus longtemps ■ **Un filet en métal et un filtre évitent tout problème d'encrassement**. Le filet en métal et le filtre s'entretiennent facilement: il suffit de les détacher et de les laver à l'eau claire ■ **Consommation de liquide à brouillard des plus basses**: il ne faut qu'un seul litre pour 20 heures de fonctionnement! ■ **Un flight case compact est inclus dans la livraison**, ce qui en fait un ensemble plus solide, plus durable et facile à (trans)porter ■ **Fonctions DMX intégrées**: l'appareil est donc sous contrôle total à n'importe quel moment et en n'importe quel lieu

## HZ-400

ORDER CODE: 20151

**Antari**  
FOG MACHINE

## FEATURES



18,5 kg



50 x 32 x 25 cm



1

- Output : 2500 ft<sup>3</sup>/min
- Tank capacity: 2,5 l
- Remote included: HC-1

Professionele hazer: produceert op korte tijd zeer grote hoeveelheid mist ■ Uitermate stil in gebruik ■ DMX controle ■ Gebruikt speciale hazer liquid (HZL 5)

*Hazer professionnel; il génère une grande quantité de brouillard en peu de temps ■ Extrêmement silencieux ■ Dirigeable en DMX*  
■ Utilise le liquide hazer (HZL 5)

## HAZER LIQUID

ORDER CODE: 20152 (HZL5)

**Antari**  
FOG MACHINE



Speciaal samengestelde vloeistof voor de Hazer machine HZ-400 en HZ-500 ■ 5L (HZL 5)

*Liquide spécialement prévu pour le "Hazer" HZ-400 et HZ-500*  
■ 5L (HZL 5)



## PRO STANDS

- Gamma zeer stabiele professionele statieven voor gebruik als lichtstatief met een optionele T-bar
- Ze zijn eveneens geschikt voor het bouwen van lichtbruggen (2 statieven + T-adapter + brugsstructuur)
- *Gamme de pieds professionnels très stables, utilisables comme simple support d'éclairage avec T-bar*
- *Ils peuvent aussi être utilisés pour la construction de ponts (2 pieds + supports de structures + structures de pont)*

### ALT600

ORDER CODE: 2607

ASD  
ALU SOUDURE DIFFUSION

SOCOTEC  
CERTIFIED



Zeer stabiel professioneel statief voor allerlei zware toepassingen ■ Vervaardigd uit verzinkt staal, voorzien van niet reflecterende zwarte epoxy verf ■ 4 onafhankelijk regelbare leggers zorgen voor een perfecte stabilisatie op oneffen ondergrond ■ Uitgerust met 8 transportwielen ■ Winch (windas) met automatische rem, alsook automatische veiligheidsspinnen ■ Max. hoogte: 6m ■ Min. laadhoogte: 40cm ■ Diameter van de basis: 2,65m ■ Sectie van de bovenste mast: 80 x 80mm ■ Max. last: 250kg ■ Gewicht: 140kg

*Élévateur professionnel Ultra stable pour tous types d'applications lourdes ■ Acier traité électrozingué, finition époxy noir anti-reflet ■ 4 pattes indépendantes montées sur vérins en acier réglables permettant une utilisation sur terrain accidenté sans calage ■ Équipé de 8 roues de transport ■ Treuil anti-retour autofreiné + goupilles de sécurité automatiques ■ Hauteur Maxi: 6m ■ Hauteur de charge Mini: 40cm ■ Diamètre embase: 2,65m ■ Section dernier mât: 80 x 80mm ■ Charge Maxi: 250kg ■ Poids: 140kg*

## ST650

ORDER CODE: 2606

ASD  
ALLI SODDURE DIFFUSION

SOCOTEC  
CERTIFIED



Zeer stabiel professioneel statief voor allerlei zware toepassingen ■ Vervaardigd uit verzinkt staal, voorzien van niet-reflecterende zwarte epoxy verf ■ Uitgerust met 4 transportwielen ■ Winch (windas) met automatische rem ■ Max. hoogte: 6,50m ■ Min. hoogte: 1,84m ■ Diameter van de basis: 2,15m ■ Sectie van de bovenste mast: 50 x 40mm ■ Max. last: 200kg ■ Gewicht: 107kg

*Elévateur professionnel Ultra stable pour tous types d'applications lourdes ■ Acier traité, finition époxy noir/électrozingué anti-reflet ■ Équipé de 4 roues de transport ■ Treuil anti-retour équipé d'un frein à friction ■ Hauteur Maxi: 6,50m ■ Hauteur Mini: 1,84m ■ Diameter bottom: 2,15m ■ Section dernier mât: 50 x 40mm ■ Charge Maxi: 200kg ■ Poids: 107kg*

## ALT550

ORDER CODE: 2603

ASD  
ALLI SODDURE DIFFUSION

SOCOTEC  
CERTIFIED



Zeer stabiel professioneel statief voor allerlei zware toepassingen ■ Vervaardigd uit verzinkt staal, voorzien van niet-reflecterende zwarte epoxy verf ■ Uitgerust met 8 transportwielen ■ Winch (windas) met automatische rem, alsook automatische veiligheidsspinnen ■ Max. hoogte: 5,50m ■ Min. hoogte: 1,80m ■ Diameter van de basis: 2,15m ■ Sectie van de bovenste mast: 60 x 60mm ■ Max. last: 225kg ■ Gewicht: 110kg

*Elévateur professionnel Ultra stable pour tous types d'applications lourdes ■ Acier traité, finition époxy noir/électrozingué anti-reflet ■ Équipé de 8 roues de transport ■ Treuil anti-retour autofreiné + goupilles de sécurité automatiques ■ Hauteur Maxi: 5,50m ■ Hauteur Mini: 1,80m ■ Diamètre embase: 2,15m ■ Section dernier mât: 60 x 60mm ■ Charge Maxi: 225kg ■ Poids: 110kg*

## T650

ORDER CODE: 2618



Regelbare T-adapter voor gebruik met ALU truss ■ Geschikt voor truss secties van 250 tot 500mm ■ Speciaal voor ons ST650 statief

*Support pour les structures en aluminium ■ Convient pour des sections de structures de pont de 250 à 500mm ■ Spécifique pour notre élévateur ST650*

ASD  
ALU SOUDURE DIFFUSION



## T550

ORDER CODE: 2617



Regelbare T-adapter voor ALU truss ■ Geschikt voor truss secties van 250 tot 500mm ■ Speciaal voor ons ALT550 statief

*Adaptateur T réglable pour des structures ALU ■ Convient pour des sections de structures de pont de 250 à 500mm ■ Spécifique pour notre élévateur ALT550*

## T350

ORDER CODE: 2615



Regelbare T-adapter voor gebruik met ALU truss ■ Geschikt voor truss secties van 150 tot 350mm ■ Voor al onze statieven met een topsectie van  $\varnothing 35\text{mm}$

*Support pour les structures en aluminium ■ Convient pour des sections de structures de pont de 150 à 350mm ■ Convient pour tous nos pieds qui ont un haut de mât  $\varnothing 35\text{mm}$*

ASD  
ALU SOUDURE DIFFUSION



## T150

ORDER CODE: 2616



T-adapter voor kleine truss sectie 150mm ■ Voor al onze statieven met een topsectie van  $\varnothing 35\text{mm}$

*Support pour les petites structures de 150mm ■ Convient pour tous nos pieds qui ont un haut de mât  $\varnothing 35\text{mm}$*

## ASP

ORDER CODE: 2646



Adapter voor TV-spigot  $\varnothing 28\text{mm}$  ■ Voor al onze statieven met een topsectie van  $\varnothing 35\text{mm}$

*Adaptateur pour spigot  $\varnothing 28\text{mm}$  ■ Convient pour tous nos pieds qui ont un haut de mât  $\varnothing 35\text{mm}$*

## CO-12

ORDER CODE: 2645



Verstevigde projector adapter,  $\varnothing 12\text{cm}$  ■ Schroefdraad: M10 x 35mm ■ Voor al onze statieven met een topsectie van  $\varnothing 35\text{mm}$

*Coupelle renforcée  $\varnothing 12\text{cm}$  ■ Vis M10 x 35mm ■ Pour tous nos pieds qui ont un haut de mât  $\varnothing 35\text{mm}$*

## ALT470

ORDER CODE: 2602



ASD  
ALU SOUDURE DIFFUSION

SOCOTEC  
CERTIFIED

Zeer stabiel professioneel statief voor allerlei zware toepassingen ■ Vervaardigd uit verzinkt staal, voorzien van niet reflecterende zwarte epoxy verf ■ Uitgerust met 6 transportwielen ■ Winch (windas) met automatische rem, alsook automatische veiligheidspinnen ■ 4 onafhankelijk leggers voor het gebruik op een oneffen ondergrond ■ Max. hoogte: 4,70m ■ Min. hoogte: 1,92m ■ Diameter van de basis: 2,15m ■ Sectie van de bovenste mast: Ø 35mm ■ Max. last: 150kg ■ Gewicht: 68kg

*Elévateur professionnel Ultra stable pour tous types d'applications lourdes ■ Acier traité, électrozingué, finition époxy noir anti-reflet ■ Équipé de 6 roues de transport ■ Treuil anti-retour autofreiné + goupilles de sécurité automatiques ■ 4 pattes indépendantes permettent une utilisation sur terrain accidenté ■ Hauteur Maxi: 4,70m ■ Hauteur Mini: 1,92m ■ Diamètre embase: 2,15m ■ Section dernier mât: Ø 35mm ■ Charge Maxi: 150kg ■ Poids: 68kg*

## ALT400

ORDER CODE: 2601



ASD  
ALU SOUDURE DIFFUSION

SOCOTEC  
CERTIFIED

Zeer stabiel statief vervaardigd uit verzinkt staal, voorzien van niet reflecterende zwarte epoxy verf ■ Geschikt voor vele toepassingen ■ Winch (windas) met automatische rem ■ 3 poten, waaronder 1 telescopische poot voor toepassingen op een oneffen ondergrond ■ Max. Hoogte: 4m ■ Min. Hoogte: 1,75m ■ Diameter van de basis: 1,15m/1,85m ■ Sectie van de bovenste mast: Ø 35mm ■ Max. last: 80kg ■ Gewicht: 23kg

*Elévateur très stable en acier électrozingué, finition epoxy noir anti-reflet ■ Convient pour tous types d'applications ■ Treuil anti-retour autofreiné ■ 3 pattes, dont 1 patte télescopique pour des applications sur terrain accidenté ■ Hauteur Maxi: 4m ■ Hauteur Mini: 1,75m ■ Diamètre embase: 1,15m/1,85m ■ Section dernier mât: Ø 35mm ■ Charge Maxi: 80kg ■ Poids: 23kg*

## EL-90

ORDER CODE: 2675



Gegalvaniseerde veiligheidskabel ø2mm ■ Lengte: 60cm ■ Breekbelasting: 250 kg

*Elingue de sécurité ■ Câble galvanisé ø2mm ■ Longueur: 60cm ■ Charge de rupture: 250 kg*

## CR30 LI/CR50 LI

ORDER CODE: 2666 (CR30 LI) / 2662 (CR50 LI)



Universele bevestigingshaak met beschermingsplaatje ■ Voor tubes van max. Ø30mm (CR 30 LI) of Ø50mm (CR 50LI) ■ Uiterst geschikt voor ALU structuren (geen beschadigingen)

*Crochet de suspension avec plaque de protection* ■ Pour tubes de Ø30mm (CR 30 LI) ou Ø50mm (CR 50 LI) maximum ■ Convient très bien aux structures aluminium (pas d'endommagement)

## CELL 202/CELL 208

ORDER CODE: 3010 (CELL 202), 3012 (CELL 208)



Bevestigingshaken voor zware toepassingen ■ Voor structuren van 48 tot 51mm ■ Zeer interessant voor gebruik met aluminium truss (maakt geen krassen) ■ TÜV keuring ■ Maximale last: Cell 202 = 500kg / Cell 208 = 300kg

*Crochets de fixation pour les applications lourdes* ■ Pour structures de 48 jusqu'à 51mm ■ Idéal pour les structures en alu-minium ■ Certifié TÜV ■ Charge maximale: Cell 202 = 500kg / Cell 208 = 300kg

## ALU CLAMP 301/501

ORDER CODE: 2668 (301), 2669 (501)



Bevestigingshaken voor zware toepassingen ■ Voor structuren van 48 tot 51mm ■ Zeer interessant voor gebruik met aluminium truss (maakt geen krassen) ■ Inbegrepen: M12 bout, voorzien van een vleugelmoer, voor het bevestigen van ophangbeugels ■ Alu Clamp 301: max. 300kg ■ Alu Clamp 501: max: 500kg

*Crochets de fixation pour les applications lourdes* ■ Pour tubes de diamètre 48 jusqu'à 51mm ■ Idéal pour les structures en aluminium (pas d'endommagements) ■ Inclus: boulon M12 et écrou papillon pour attacher un support de fixation ■ Alu Clamp 301: max. 300kg ■ Alu Clamp 501: max: 500kg

## QUICK CLAMP 201

ORDER CODE: 2667



BriteQ



Bevestigingshaak voor zware toepassingen ■ Geschikt voor buisdiameters tussen 48 en 51 mm ■ Perfect voor aluminium structuren (geen beschadigingen) ■ Inbegrepen: M12 bout, voorzien van een vleugelmoer, voor het bevestigen van ophangbeugels

*Crochets de fixation pour les applications lourdes* ■ Pour tubes de diamètre 48 jusqu'à 51mm ■ Idéal pour les structures en aluminium (pas d'endommagements) ■ Inclus: boulon M12 et écrou papillon pour attacher un support de fixation

## CELL 204

ORDER CODE: 3011



"Swivel coupler" ■ Dubbele montagehaak die 360° kan worden gedraaid ■ Voor verbindingen van 2 structuren ■ TÜV keuring ■ Maximale last: 500kg

*"Coupleur swivel"* ■ Double crochet qui peut être pivoté de 360° ■ Pour connection de 2 structures ■ Certifié TÜV ■ Charge maximale: 500kg



BriteQ



BriteQ

## SWIVEL CLAMP 502

ORDER CODE: 2670



Draaibaar koppelstuk ■ De dubbele montageklem kan roteren over 360° ■ Voor het verbinden van 2 brugstructuren ■ Max belasting= 500 kg ■ TÜV gekeurd

*Double pince de montage qui peut pivoter sur 360°* ■ Elle sert à relier deux barres de support ■ Poids maximum autorisé: 500 kilos ■ Conforme aux normes TÜV

# TRIO 290



Driehoekige mid size ALU truss (buitenmaat= 290mm, buis= 50mm), met een grote belastingscapaciteit ■ Ideaal voor allerlei toepassingen zoals standenbouw, enz... ■ Snelle en eenvoudige verbinding dankzij de conische koppelstukken ■ Eveneens verkrijgbaar in heavy duty uitvoering (op bestelling)

*Structure en aluminium de taille moyenne (mes. ext.= 290mm, tube= 50mm), offrant une très bonne capacité de charge ■ L'idéal pour toutes sortes d'applications, dont la fabrication de stands ■ Montage rapide et simple grâce aux connecteurs coniques ■ Une série pour fortes charges est également disponible (sur commande)*



## Trio 290 Normal Duty (Tubes: 50 x 2mm + Braces: 16 x 2mm)

Span (m)	4,00	5,00	6,00	8,00	9,00	10,00	12,00	15,00
Point Load (kg)	780	385	265	150	120	95	70	45
Distributed Load (kg/m)	200	122	71	30	24	15	9	5

## STRAIGHT TRUSS NORMAL DUTY

- 0,5m: SX29050 - Order code: 2903
- 1m: SX29100 - Order code: 2900
- 2m: SX29200 - Order code: 2901
- 3m: SX29300 - Order code: 2902

A set of conical couplers is ALWAYS included.



## 3-WAY CORNER 90° APEX DOWN

- Right: ASX31 - Order code: 2917
- Left: ASX32 - Order code: 2918
- T-Piece: ASX33 - Order code: 2919

A set of conical couplers is ALWAYS included.



## 2-WAY CORNER 90°

- ASX22 - Order code: 2910

A set of conical couplers is ALWAYS included.



## FLOORPLATES

- Standard: EM259 - Order code: 2921
- Heavy: EML259 ■ Diameter 80cm ■ Weight: 70kg - Order code: 2924
- Connector kit: MXE290 - Order code: 2922

Baseplates are without half-couplers, please order separately!



## WALL ADAPTER

- FM50 - Order code: 2926



## CONICAL CONNECTOR

- Complete Set: MX290 - Order code: 2925



# QUATTRO 290



Vierkante mid size ALU truss, identiek aan Trio 290 maar voor veeleisende toepassingen ■ Eveneens verkrijgbaar in heavy duty uitvoering (op bestelling)

Structure en aluminium de taille moyenne carré, identique aux modèles Trio, mais convient pour des applications plus exigeantes ■ Cette gamme est aussi disponible pour fortes charges (sur commande)

## Quattro 290 Normal Duty (Tubes: 50 x 2mm + Braces: 16 x 2mm)



Span (m)	4,00	5,00	6,00	8,00	9,00	10,00	12,00	15,00
Point Load (kg)	850	775	540	300	240	190	135	85
Distributed Load (kg/m)	225	170	141	62	43	31	18	9

## STRAIGHT TRUSS NORMAL DUTY

- 0,5m: SZ29050 - Order code: 2949
- 1m: SZ29100 - Order code: 2950
- 2m: SZ29200 - Order code: 2951
- 3m: SZ29300 - Order code: 2952

A set of conical couplers is ALWAYS included.



## 3-WAY CORNER 90°

- ASZ31 - Order code: 2965
- ASZ33 - Order code: 2966

A set of conical couplers is ALWAYS included.

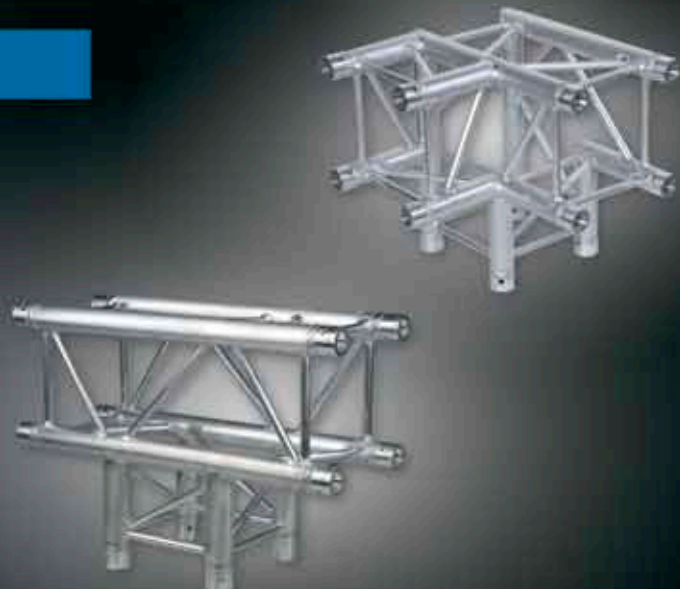



## 2-WAY CORNER 90°

- ASZ22 - Order code: 2960

A set of conical couplers is ALWAYS included.



## FLOORPLATES

- Standard: EM259 - Order code: 2921
- Heavy: EML259 ■ Diameter 80cm ■ Weight: 70kg - Order code: 2924
- Connector kit: MZE290 - Order code: 2923

Baseplates are without half-couplers, please order separately!



## WALL ADAPTER

- FM50 - Order code: 2926



## CONICAL CONNECTOR

- Complete Set: MZ290 - Order code: 2975



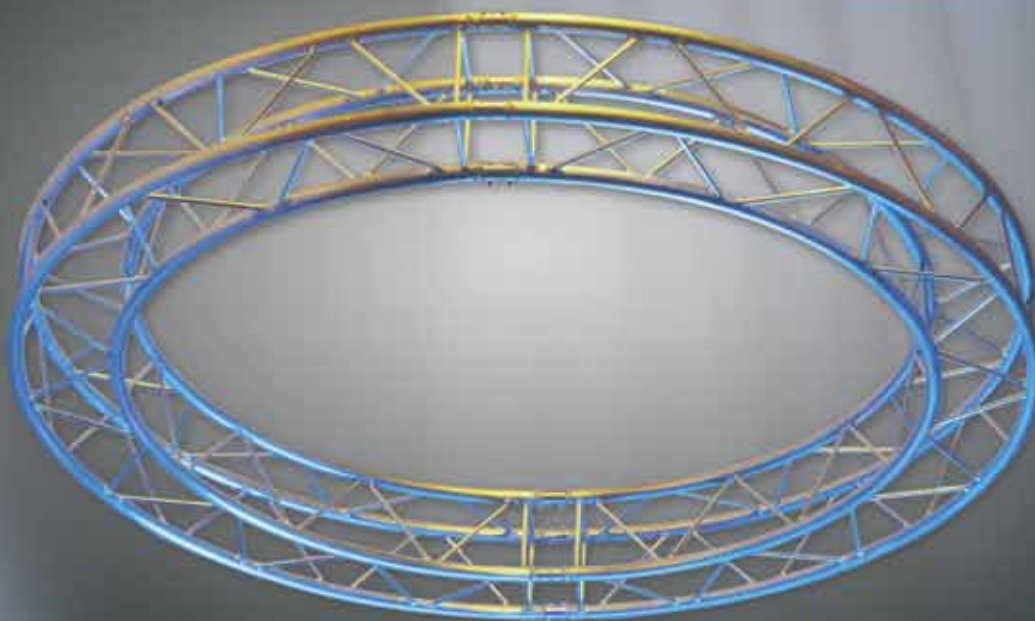

Cirkels kunnen op maat gemaakt worden.

Deze worden veel in moderne omgevingen gebruikt: dancings, expo standen, concerten, showrooms, enz...

*Les cercles peuvent être fabriqués sur mesure.*

*Ils sont souvent utilisés dans des environnements modernes: dancings, stands d'exposition, concerts, showrooms, etc...*

## ATTENTION

Dit is slechts een klein deel van het volledige gamma: alle soorten speciale hoeken, book corners, aangepaste lengtes, cirkels, roofs, torens, super heavy duty truss, installation truss, enz... kunnen op aanvraag bekomen worden.

*Ceci ne représente qu'une petite partie de notre gamme: toutes sortes d'angles spéciaux, angles réglables, longueurs sur mesure, cercles, toits, tours, structures spéciales pour grosses charges, etc... peuvent être obtenus sur simple demande.*

## CONTENTS

MOVING HEADS - DISCHARGE LAMPS .....	2
MOVING HEADS - LED .....	14
LED PROJECTORS .....	22
LED ARCHITECTURAL LIGHTING .....	34
LASER .....	41
LED VIDEO SCREENS .....	42
THEATER .....	44
FLIGHT CASES .....	60
DMX CONTROLLERS .....	48
POWER PACKS & DISTRIBUTORS .....	50
FOGGERS & HAZERS .....	53
PRO STANDS & ACCESSORIES .....	57
CLAMPS .....	61
ALU TRUSS .....	62

## WEBSITE



Deze catalogus geeft U een goed overzicht van onze producten. Het is echter maar een momentopname van onze voortdurende zoektocht naar nieuwe en betere producten. Daarom raden wij U sterk aan om de "preview" en "new product" secties van onze website regelmatig te bezoeken om zo de laatste ontwikkelingen te kunnen volgen.

Tevens nodigen wij U ook uit om in te schrijven op onze e-maillijst. U wordt dan als eerste ingelicht over alle nieuwigheden en acties.

*Ce catalogue vous donne une bonne vue d'ensemble de nos produits. Néanmoins, cela ne représente qu'un moment précis de notre aventure continue de recherche de nouveaux produits et d'améliorations. C'est pour cela que nous vous conseillons de consulter régulièrement les sections "Avant-première" et "Nouveau" de notre site web afin de rester informé des dernières évolutions.*

*Nous vous invitons également à vous inscrire sur la liste "e-mail". Ainsi vous serez le premier à être informé de toutes nos actions et nouveautés.*

Also available:



**Your Dealer:**



**BEGLEC**

Beglec NV heeft het recht om producten en specificaties te wijzigen met of zonder waarschuwing. Zowel grote als kleine wijzigingen kunnen gebeuren. Deze catalogus kan fouten bevatten, daarom adviseren wij u om uw lokale verdeler te raadplegen om u er van te verzekeren dat de eigenlijke karakteristieken en specificaties overeenstemmen met uw vereisten.

Beglec NV a le droit de modifier les produits et les spécifications avec ou sans notice. Des changements majeurs comme mineurs peuvent avoir lieu. Ce catalogue est susceptible de contenir des erreurs, c'est pourquoi nous vous conseillons de consulter votre revendeur pour vous assurer que les caractéristiques et spécifications effectives correspondent à vos besoins.

Copyright © 2011 by BEGLEC NV. All rights reserved.